

Tedarik Planlama, Stok ve Lojistik Yönetimi Dairesi Başkanlığı

Mevcut Durum
Süreç Haritası

KHGM



Nisan 2018

HAZIRLAYANLAR

Şeyma YILMAZ
Eda ŞAŞAL

İNCELEYEN ve KOORDİNE EDEN

Meryem ÇİÇEK
Hülya GÜNGÖR
Özgür YETGİNLİOĞLU

ONAYLAYAN

Daire Başkanı
Uz. Ecz. İrem MÜHÜRÇÜ

KISALTMALAR ve AÇIKLAMALAR

GM	Genel Müdür
GMY	Genel Müdür Yardımcısı
TPSLYDB	Tedarik Planlama, Stok ve Lojistik Yönetimi Dairesi
Başkanlığı	
DB	Daire Başkanı
İSM	İl Sağlık Müdürlüğü
TİB	Taşınır İşlemleri Birimi
LYB	Lojistik Yönetim Birimi
BMHB	Biyomedikal Mühendislik Hizmetleri Birimi
HEYB	Hastane Eczacılığı Yönetim Birimi
SYB	Stok Yönetim Birimi
DBPB	Dünya Bankası Proje Birimi
KBS	Kamu Harcama ve Muhasebe Bilişim Sistemi
TDMS	Tek Düzen Muhasebe Sistemi
MKYS	Malzeme Kaynak Yönetim Sistemi
TKKY	Taşınır Kayıt Kontrol Yetkilisi
KMBYS	Klinik Mühendislik Bilgi Yönetim Sistemleri
SBSGM	Sağlık Bilgi Sistemleri Genel Müdürlüğü

Başlangıç
Kutusu

Aktivite Kutusu

Sistem

Karar Noktası

Doküman

Diğer Sürece/
Süreçten Akış

Süreç Sonu

Süreç No.: 1.8

Tanımlama:Tedarik Planlama, Stok ve Lojistik Yönetimi Dairesi Başkanlığı Yapılanma

Hazırlayan: Tedarik Planlama, Stok ve Lojistik Yönetimi Dairesi Başkanlığı Yapılanma

Hazırlama Tarihi: 06.04.2018
Onaylama Tarihi:

KAMU HASTANELERİ GENEL MÜDÜRLÜĞÜ

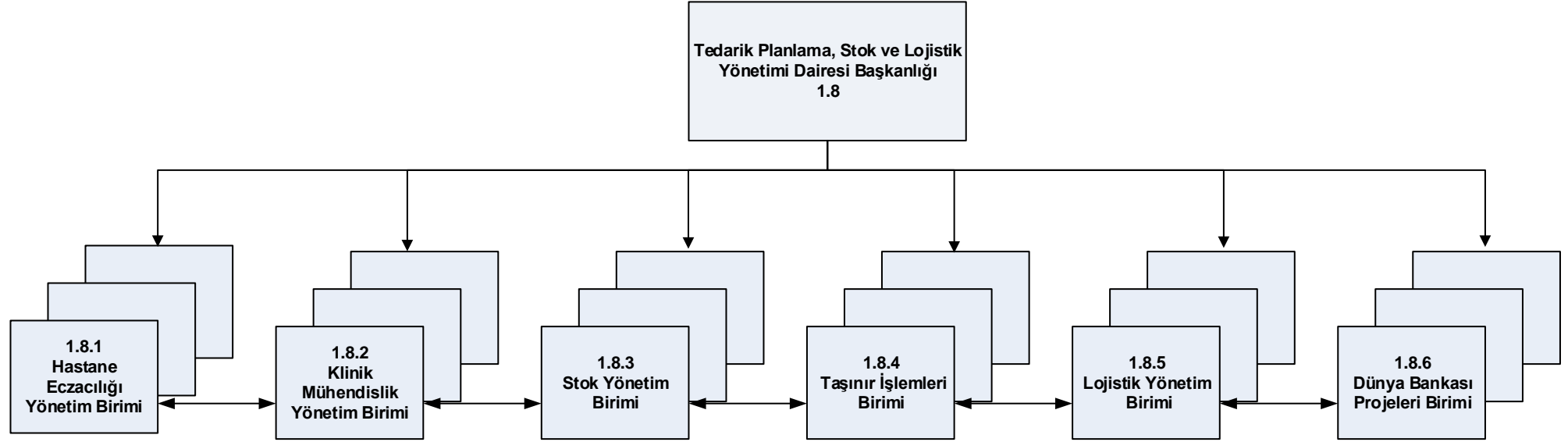

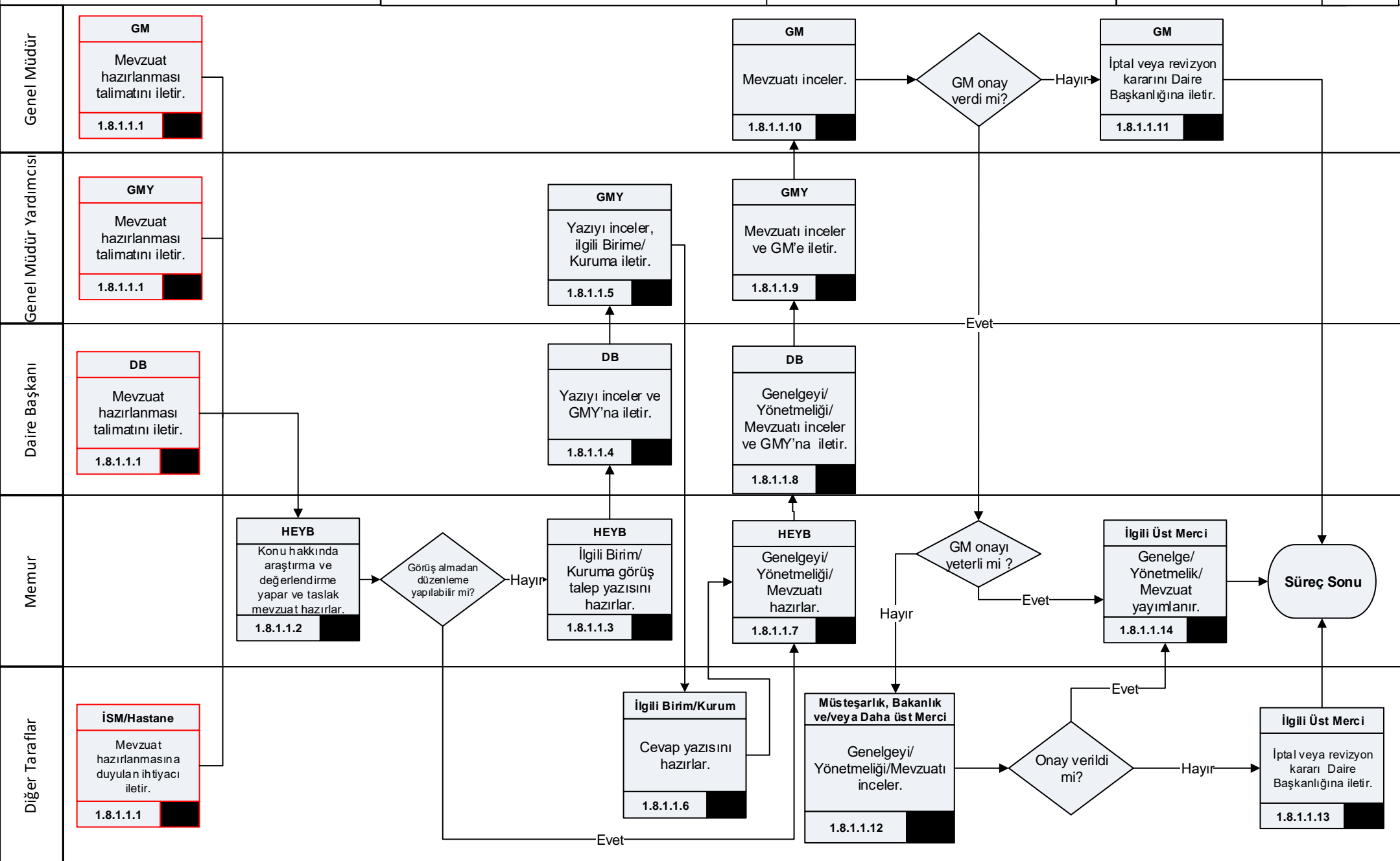

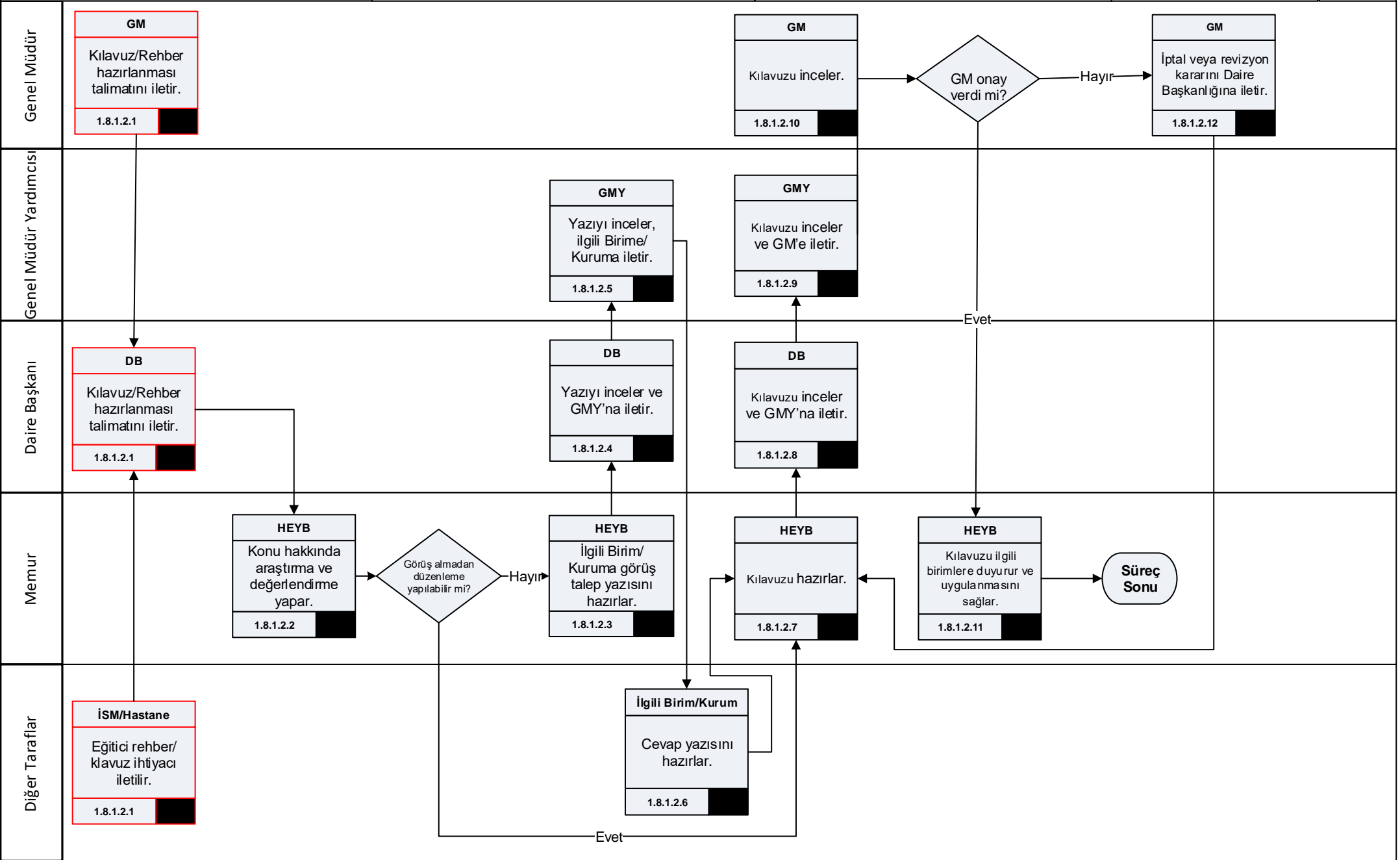

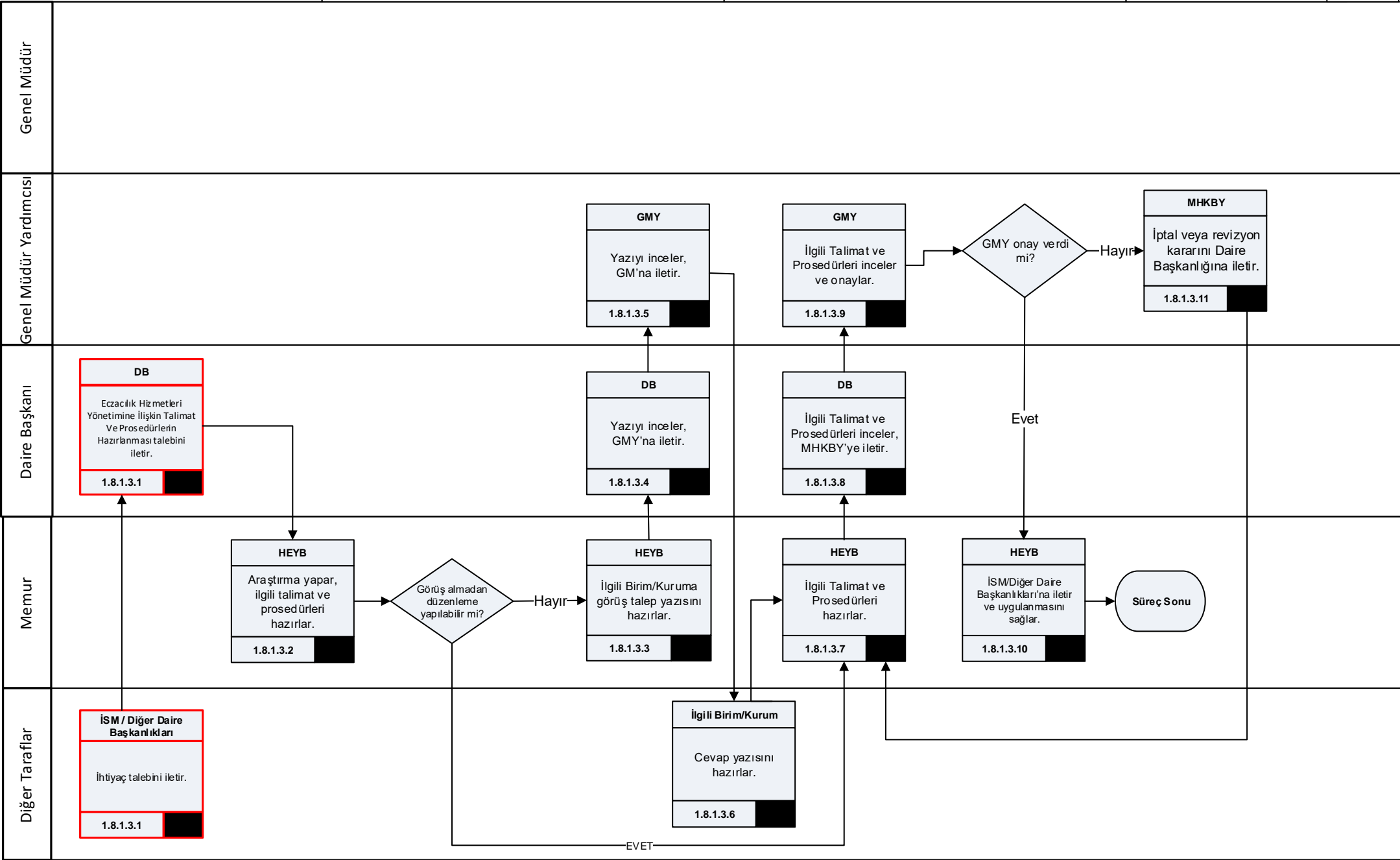

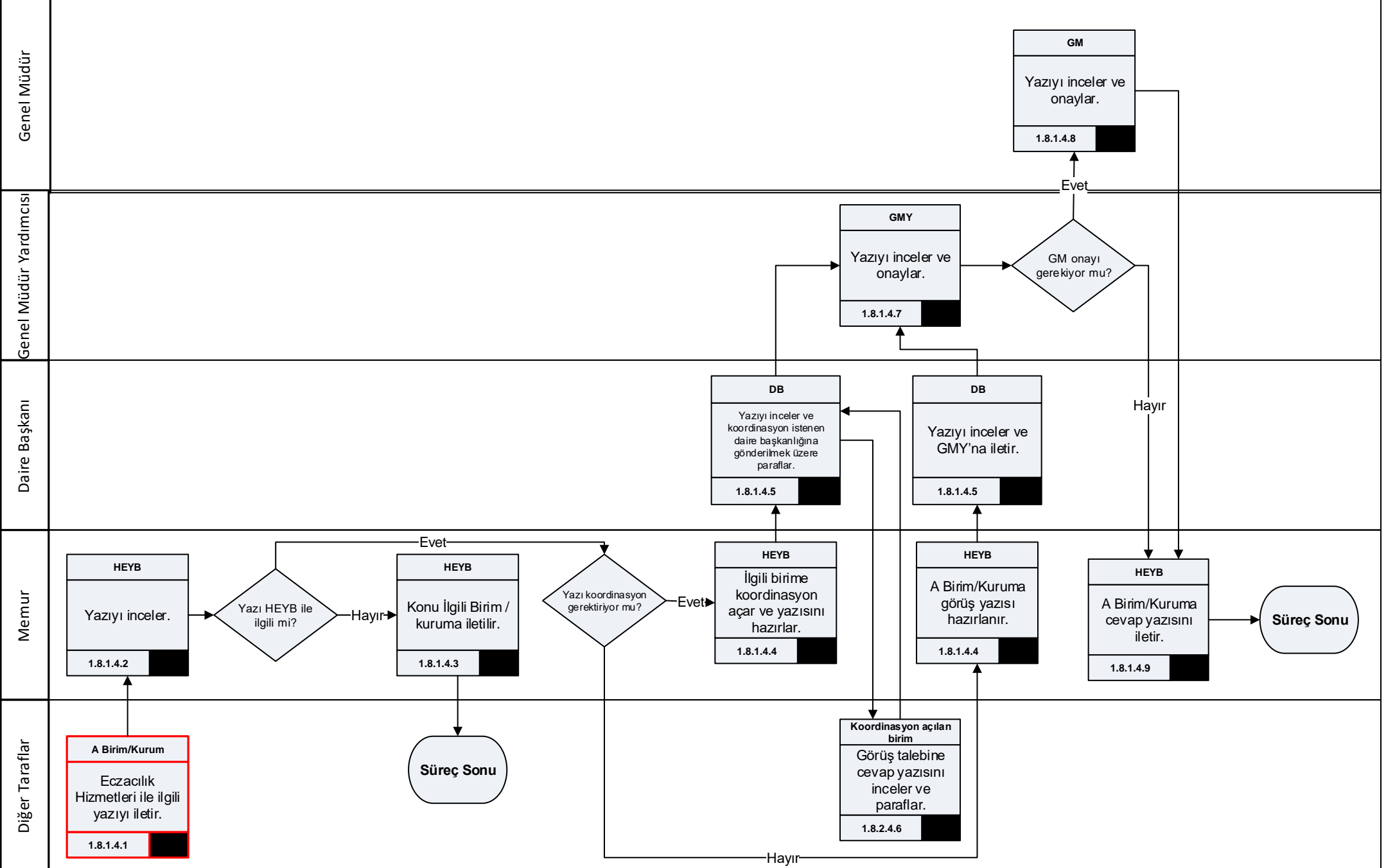

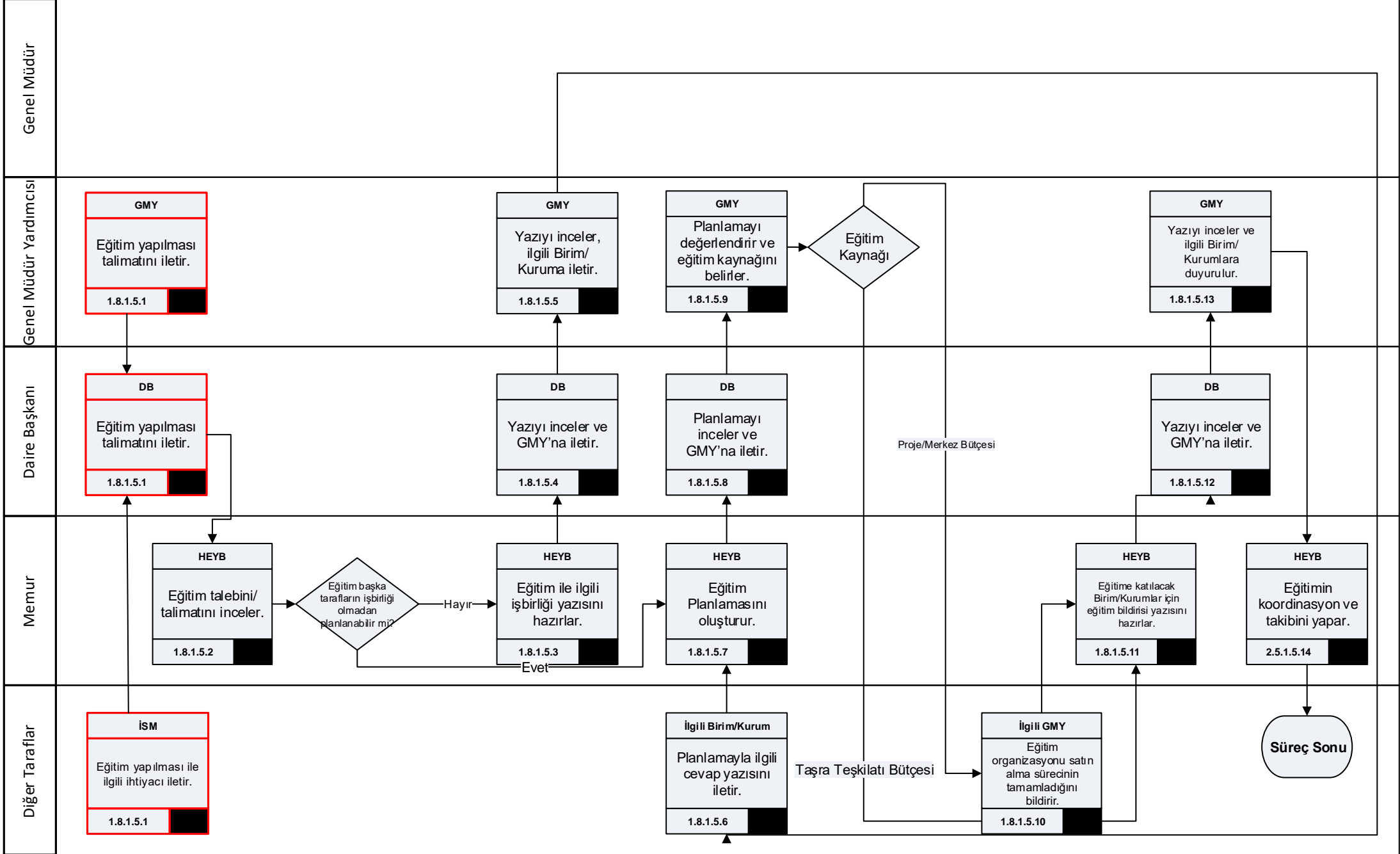

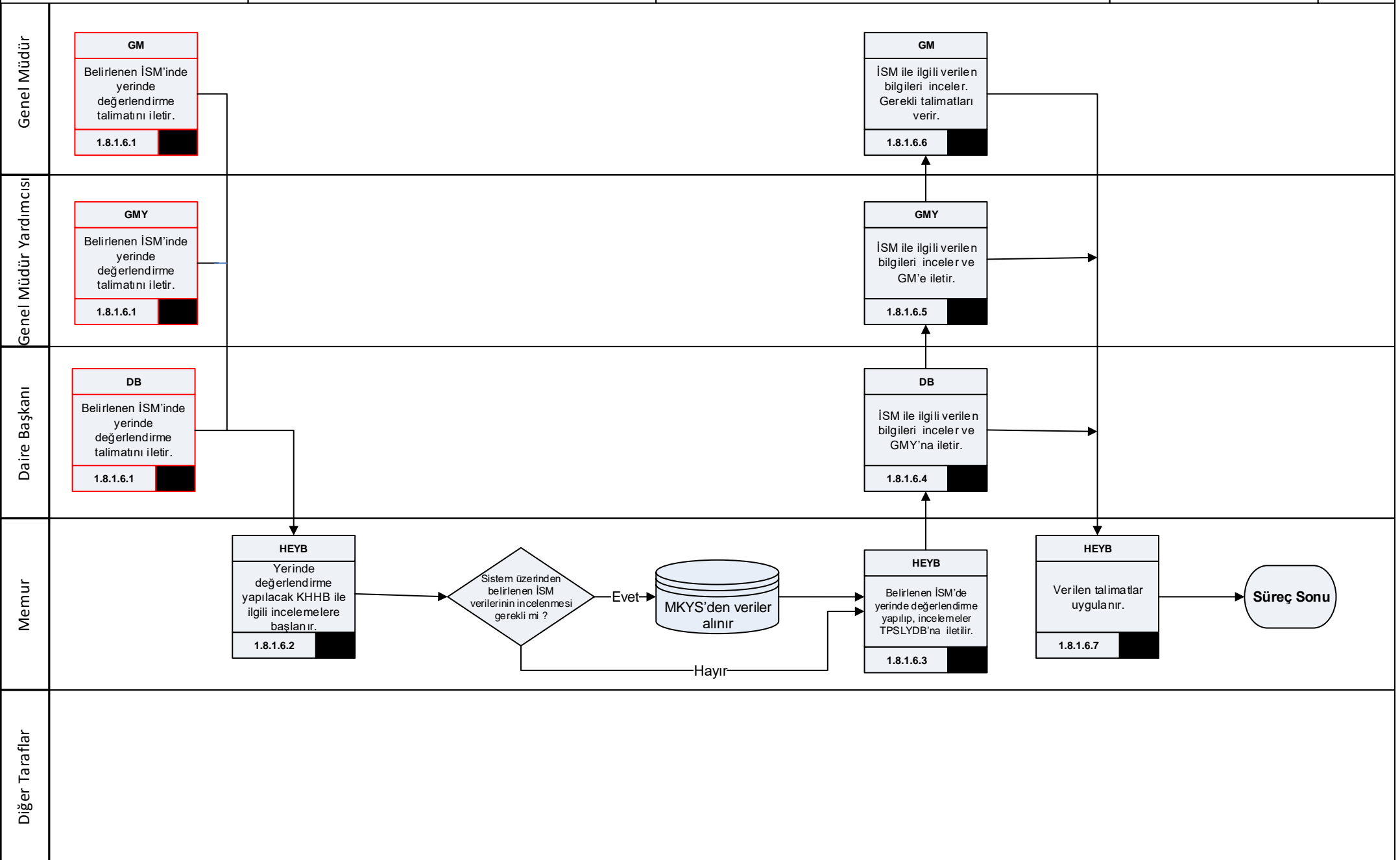

Genel Müdür

Genel Müdür Yardımcısı

Daire Başkanı

Memur

Diğer Taraflar

DB
Verimlilik gözlemine
gidilecek belirlenmiş
sağlık tesisleri ve
tarihleri için ekip
oluşturma talimatını
verir.
1.8.1.7.1

**Verimlilik ve Kalite
Uygulamaları DB**
Verimlilik gözlemine
gidilecek sağlık tesisleri
ve tarihleri belirler.
1.8.1.7.1

HEYB
Verimlilik
gözlemlerinde
TPSLYB adına
görevlendirilecek olan
eğitilmiş personel ile
iletişime geçilir
1.8.1.7.2

Kişi belirlenen
tarihlerde uygun
mu

HEYB
Kişi ilgili tarihteki
gözlem ekibine
dahil edilir.
1.8.1.7.3

HEYB
TPSLYB adına
görevlendirilecek
olan gözlemci listesi
belirlenir.
1.8.1.7.4

DB
Listeyi inceler,
HEYB'ne iletir.
1.8.1.7.5

HEYB
Verimlilik gözlemci
listesi Verimlilik ve
Kalite Uygulamaları
DB iletilir.
1.8.1.7.6

Süreç Sonu

Hayır

Evet

Hayır

Evet

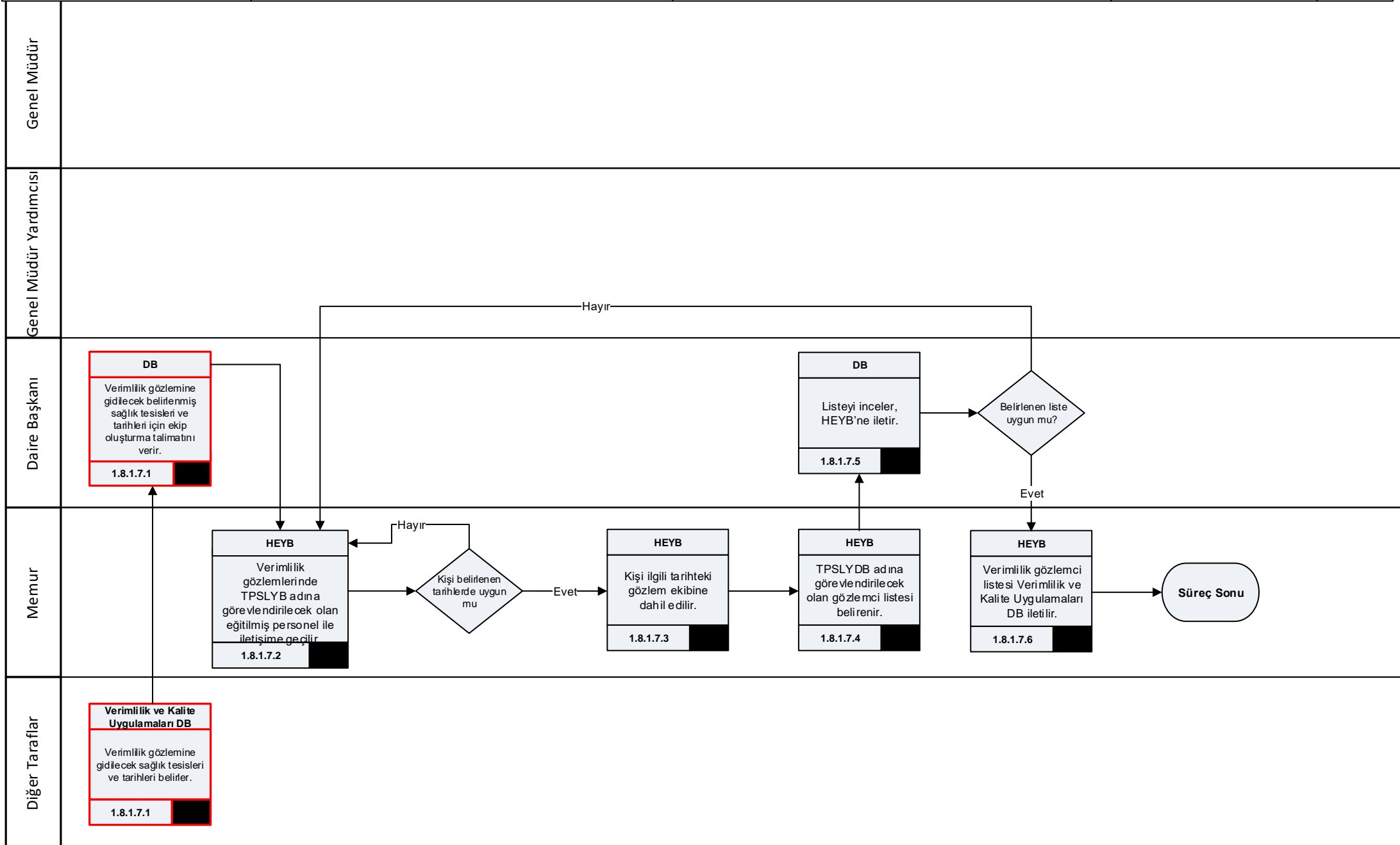

Genel Müdür

Genel Müdür Yardımcısı

Daire Başkanı

Memur

Diğer Taraflar

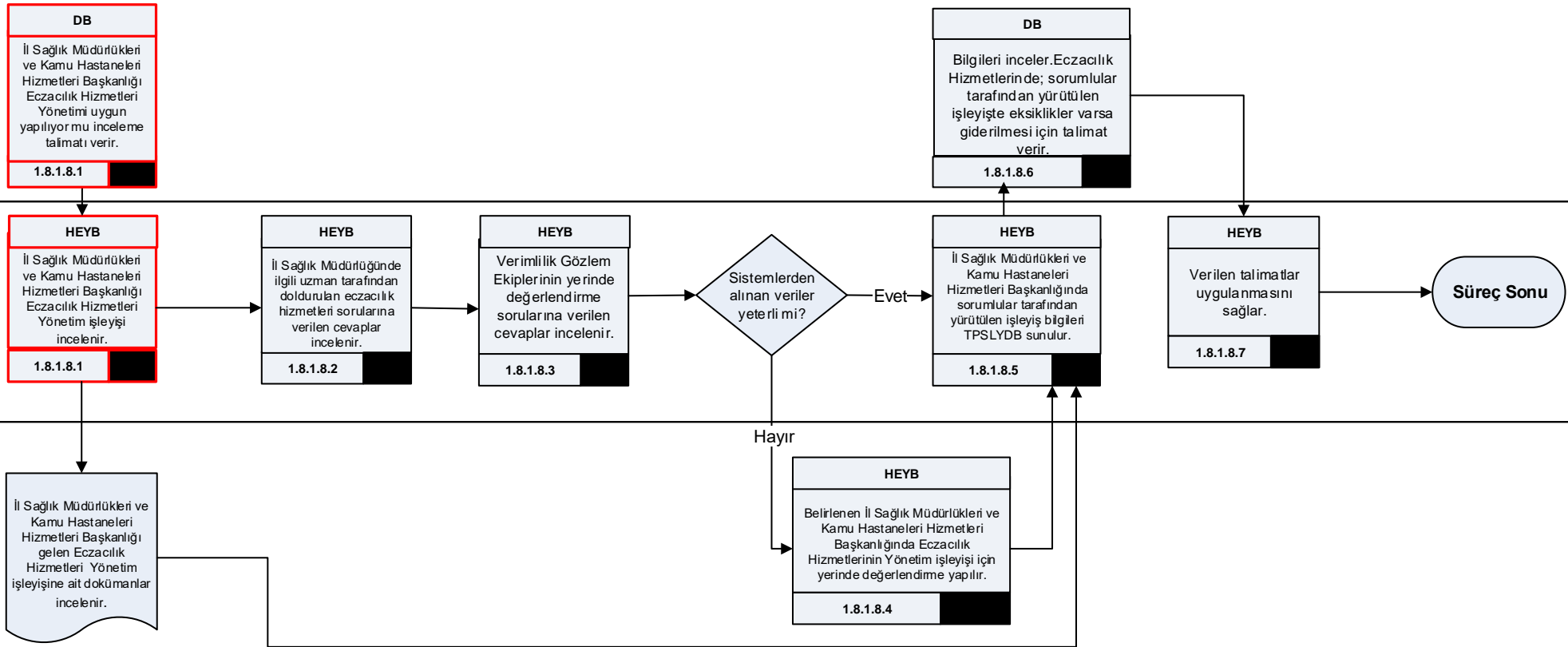

Hasta ne Eczacılığı Yönetim Birimi Süreç No.: 1.8.1.9	Tanımlama: Diğer Kurumlara Hastane Eczacılık Hizmetleri ve Medikal Depolar İle İlgili Görüş Verilmesi	Hazırlayan: Tedarik Planlama, Stok ve Lojistik Yönetimi Dairesi Başkanlığı	Hazırlama Tarihi: 06.04.2018 Onaylama Tarihi:	Versiyon No:1
--	---	--	--	---------------

Genel Müdür	
-------------	--

Genel Müdür Yardımcısı	
------------------------	--

Daire Başkanı	
---------------	--

Memur	<pre> graph TD A[HEYB Kurumlardan gelen görüşler değerlendirilir. 1.8.1.9.2] --> B{İstene görüş dairemizin görev tanımları arasında mı?} B -- Evet --> C[HEYB Görüş yazısı hazırlanır. 1.8.1.9.3] B -- Hayır --> D[HEYB Görüş yazısı hazırlanır. 1.8.1.9.5] C --> E[HEYB Görüş yazısını inceler. 1.8.1.9.4] D --> E E --> F((Süreç Sonu)) </pre>
-------	--

Diger Taraflar	<div style="border: 1px solid red; padding: 5px;"> <p>Diğer Özeİ;Tüzel Kuruluşlar</p> <p>Eczacılık Hizmetleri ve Medikal Depolarla ilgili görüş istenir.</p> <p>1.8.1.9.1</p> </div>
----------------	---

Hastane Eczacılığı Yönetim Birimi Süreç No:1.8.1.10	Tanımlama: Diğer Kurumlardan Eczacılık Hizmetleri ve Medikal Depolar İle İlgili Görüş Alınması	Hazırlayan: Tedarik Planlama, Stok ve Lojistik Yönetimi Dairesi Başkanlığı	Hazırlama Tarihi: 06.04.2018 Onaylama Tarihi:	Versiyon No:1
--	--	--	--	---------------

Genel Müdür	
-------------	--

Genel Müdür Yardımcısı	
------------------------	--

Daire Başkanı	
---------------	--

Memur	<pre>graph LR; A[HEYB Eczacılık Hizmetleri ve Medikal Depolarla ilgili diğer kurumlardan görüş istenir. 1.8.1.10.1] --> B[HEYB Gelen görüş yazısını inceler. 1.8.1.10.3]; B --> C{Gelen görüş yazısı yeterli mi?}; C -- Evet --> D[HEYB Eczacılık Hizmetleri ve Medikal Depoların işleyişine görüş yazısı uygulanır. 1.8.1.10.4]; C -- Hayır --> A; D --> E([Süreç Sonu]);</pre>
-------	---

Diğer Taraflar	<pre>graph LR; A[Diğer Özel;Tüzel Kuruluşlar Eczacılık Hizmetleri ve Medikal Depolarla ilgili görüş cevap hazırlar. 1.8.1.10.2] --> B[HEYB Gelen görüş yazısını inceler. 1.8.1.10.3]; B --> C{Gelen görüş yazısı yeterli mi?}; C -- Evet --> D[HEYB Eczacılık Hizmetleri ve Medikal Depoların işleyişine görüş yazısı uygulanır. 1.8.1.10.4]; C -- Hayır --> A; D --> E([Süreç Sonu]);</pre>
----------------	---

Hastane Eczacılığı Yönetim Birimi Süreç No.: 1.8.1.11	Tanımlama: Eczacılık Hizmetleri İle İlgili Danışmanlık Hizmeti Sunmak	Hazırlayan: Tedarik Planlama, Stok ve Lojistik Yönetimi Dairesi Başkanlığı	Hazırlama Tarihi: 06.04.2018 Onaylama Tarihi:	Versiyon No:1
--	---	--	--	---------------

Genel Müdür	
-------------	--

Genel Müdür Yardımcısı	
------------------------	--

Daire Başkanı	<div style="border: 1px solid black; padding: 5px;"> <p>DB</p> <p>Eczacılık Hizmetleri ile ilgili danışmanlık hizmeti verilmesi talimatını iletir.</p> <p>1.8.1.11.1</p> </div>
---------------	--

Memur	<div style="border: 1px solid black; padding: 5px;"> <p>HEYB</p> <p>Danışmanlık hizmeti vermek için birim içindeki personeller arasında iş dağılımı yapılır.</p> <p>1.8.1.11.1</p> </div>	<div style="border: 1px solid black; padding: 5px;"> <p>HEYB</p> <p>Gelen sorular birim içi iş dağılımına göre ilgili personel tarafından değerlendirilir.</p> <p>1.8.1.11.2</p> </div>	<div style="border: 1px solid black; padding: 5px;"> <p>HEYB</p> <p>Telefon veya mail yolu ile gelen sorulara cevap verilir.</p> <p>1.8.1.11.3</p> </div>	<div style="border: 1px solid black; border-radius: 50%; padding: 10px; text-align: center;"> <p>Süreç Sonu</p> </div>
-------	--	--	--	---

Dİğer Taraflar	<div style="border: 1px solid black; padding: 5px;"> <p>İSM</p> <p>Telefon veya mail yolu ile sorularını HEYB'ye iletirler.</p> <p>1.8.1.11.1</p> </div>	<div style="border: 1px solid black; padding: 5px;"> <p>İlgili Birim/Kurum</p> <p>Telefon veya mail yolu ile gelen sorular İlgili Birime/Kuruma iletir.</p> <p>1.8.1.11.4</p> </div>
----------------	---	---

--	--

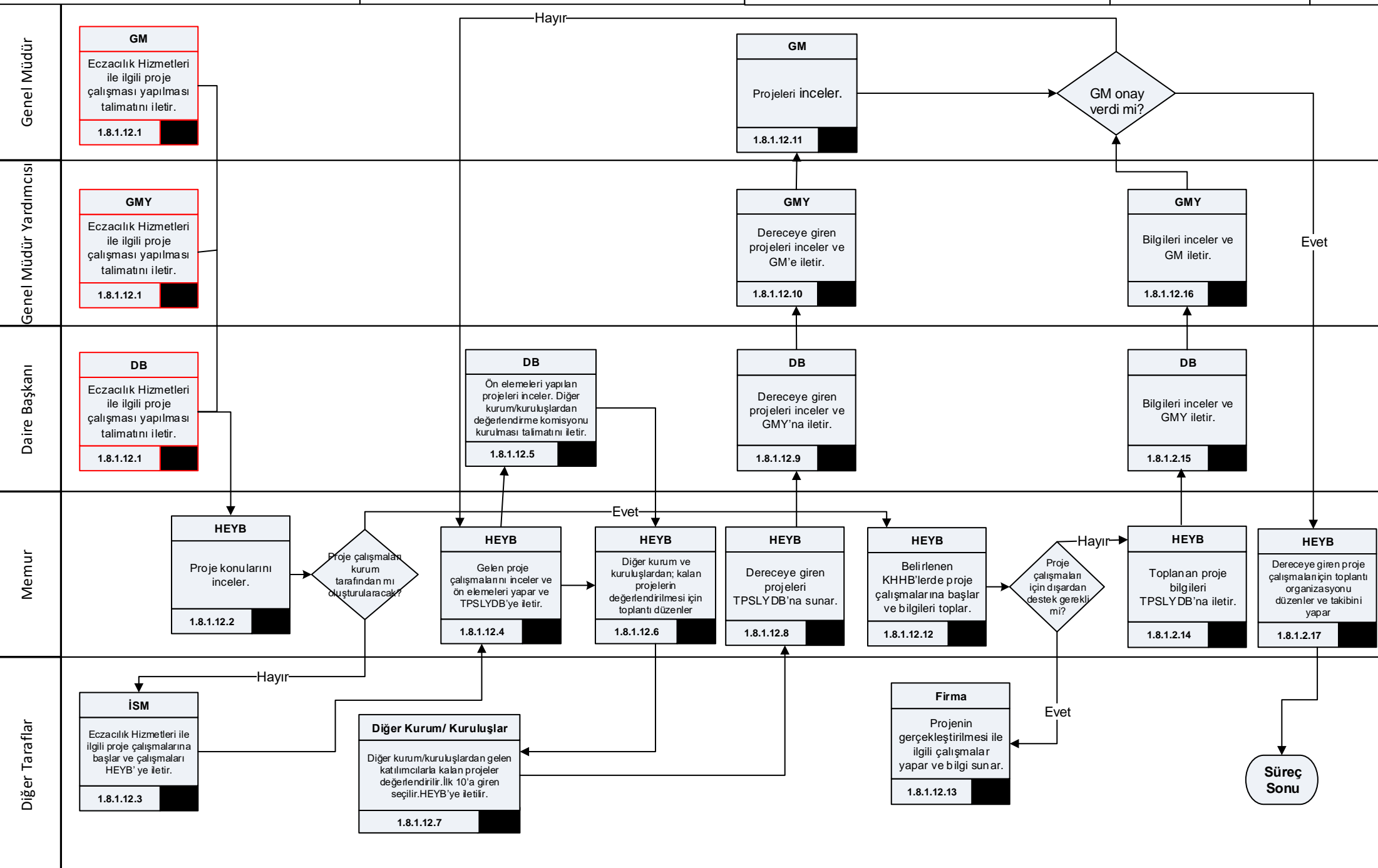

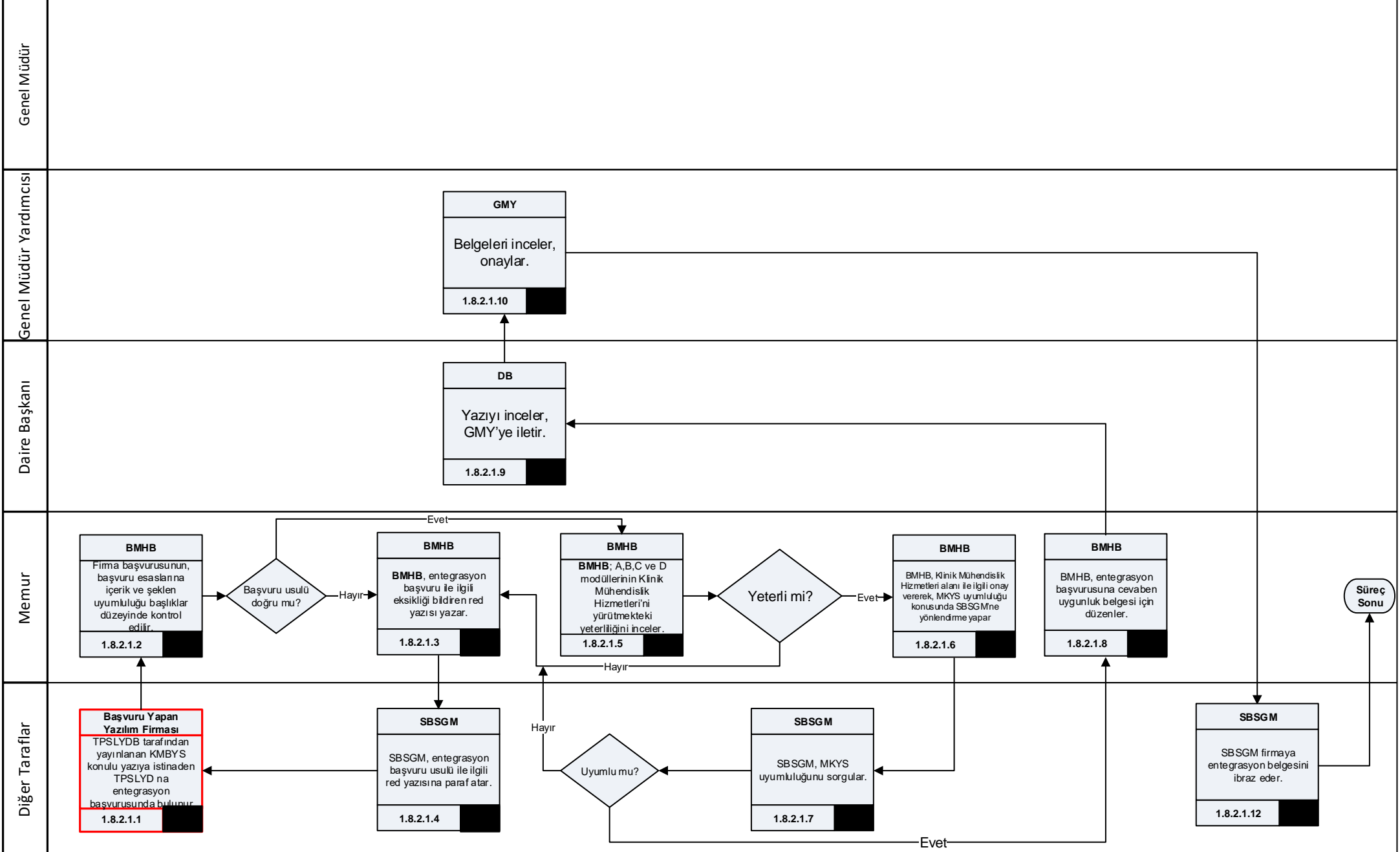

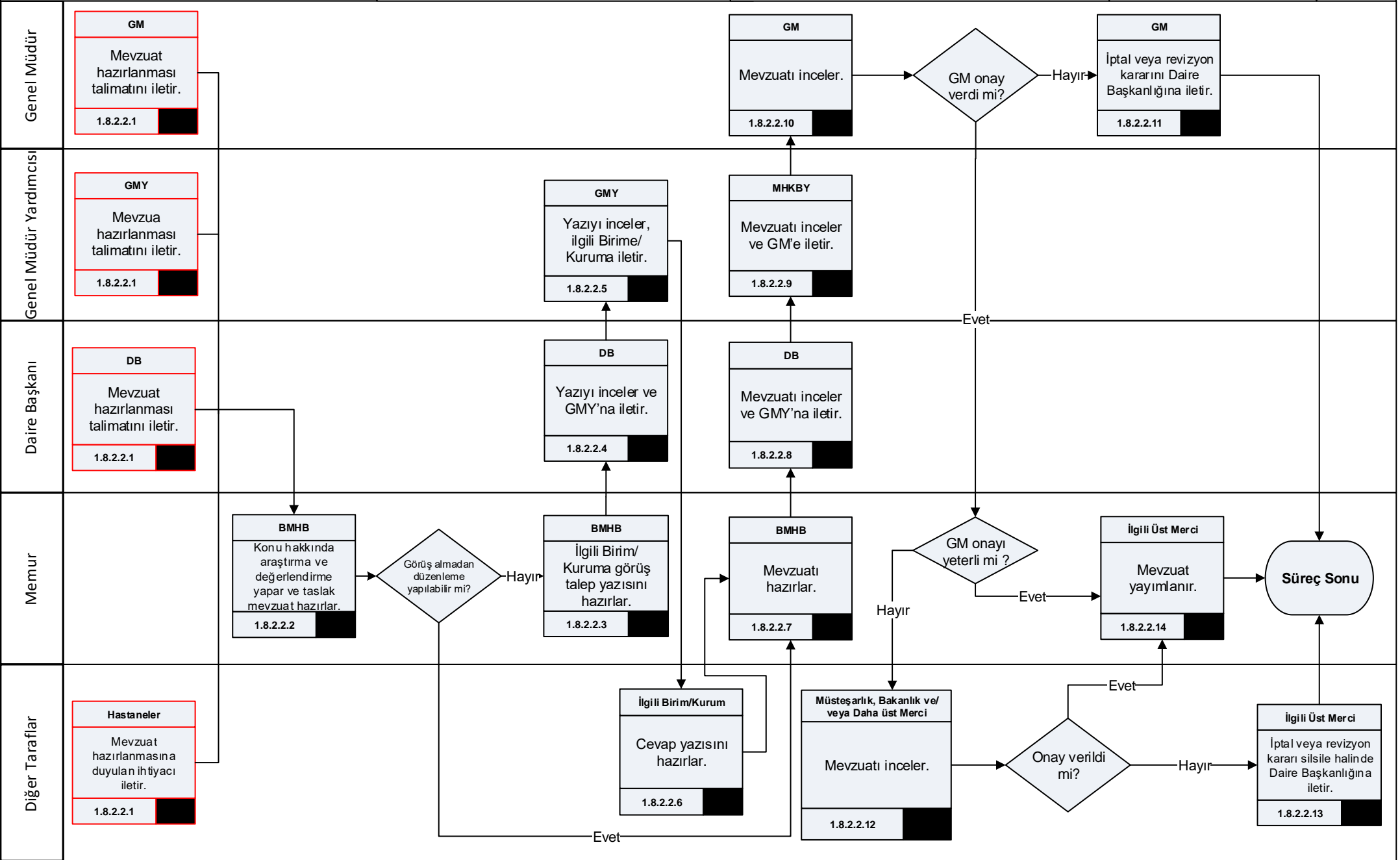

Genel Müdür

Genel Müdür Yardımcısı

Daire Başkanı

Memur

Diğer Taraflar

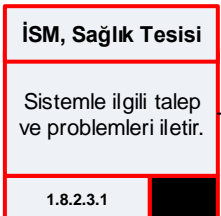
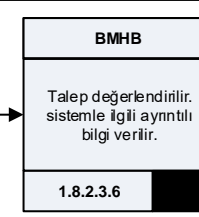
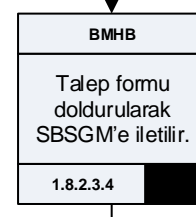
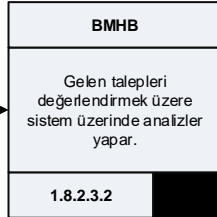
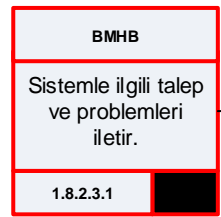
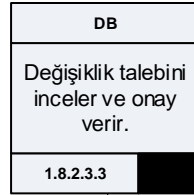
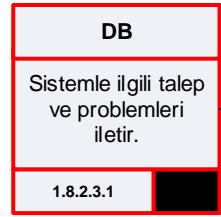

Süreç Sonu

EVET

HAYIR

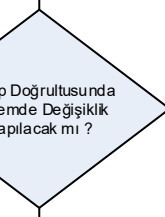

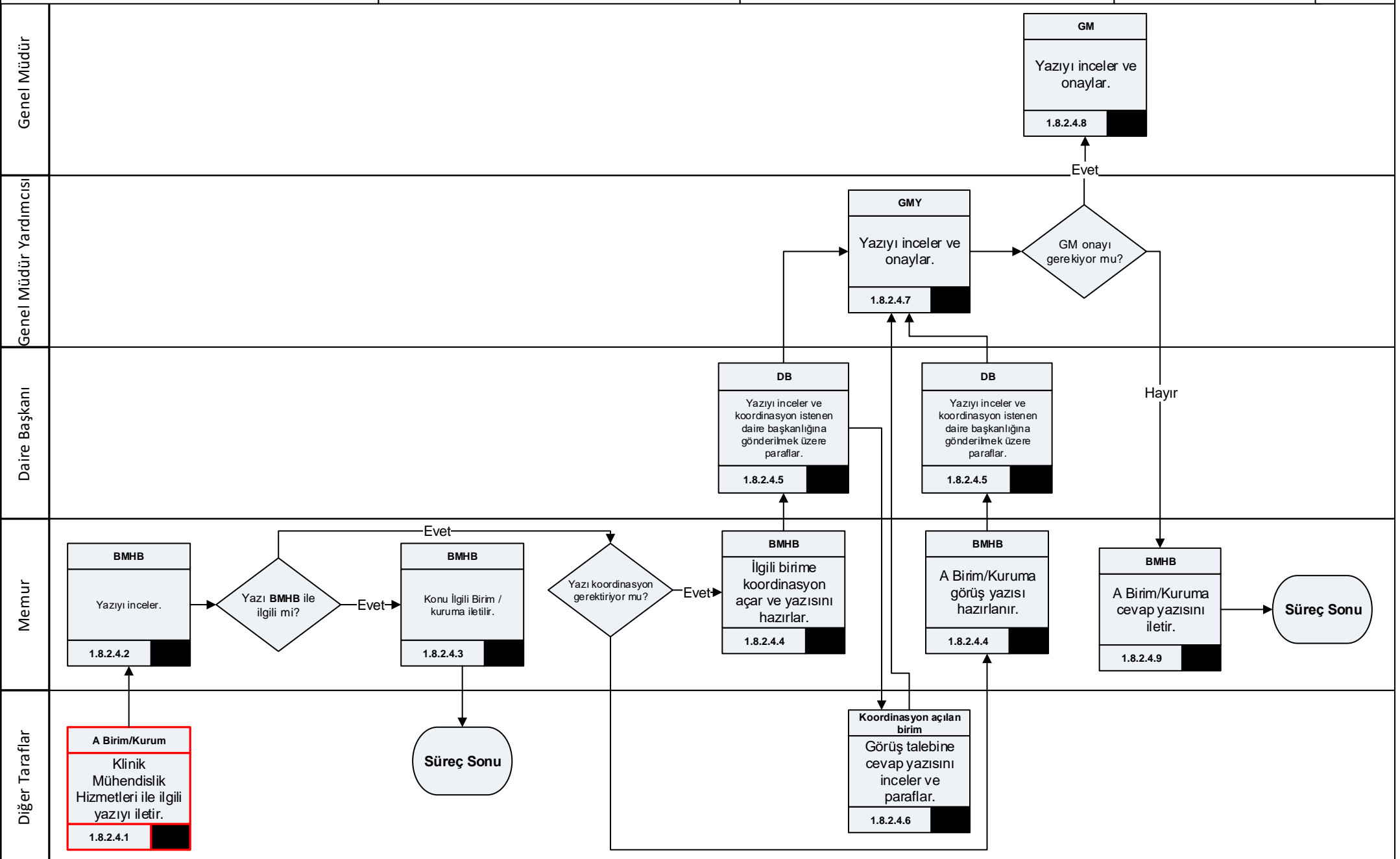

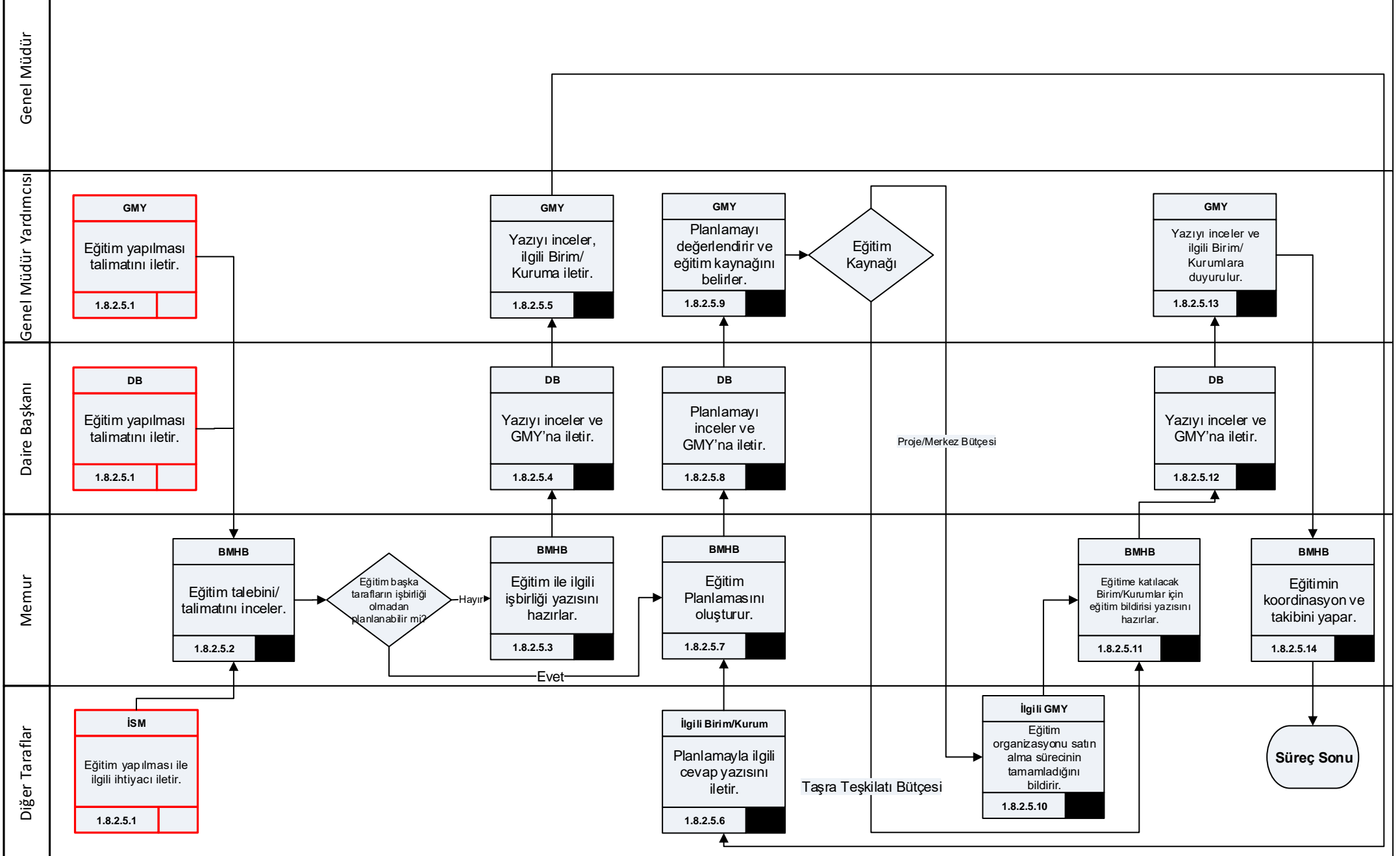

Genel Müdür

Genel Müdür Yardımcısı

Daire Başkanı

Memur

Diğer Taraflar

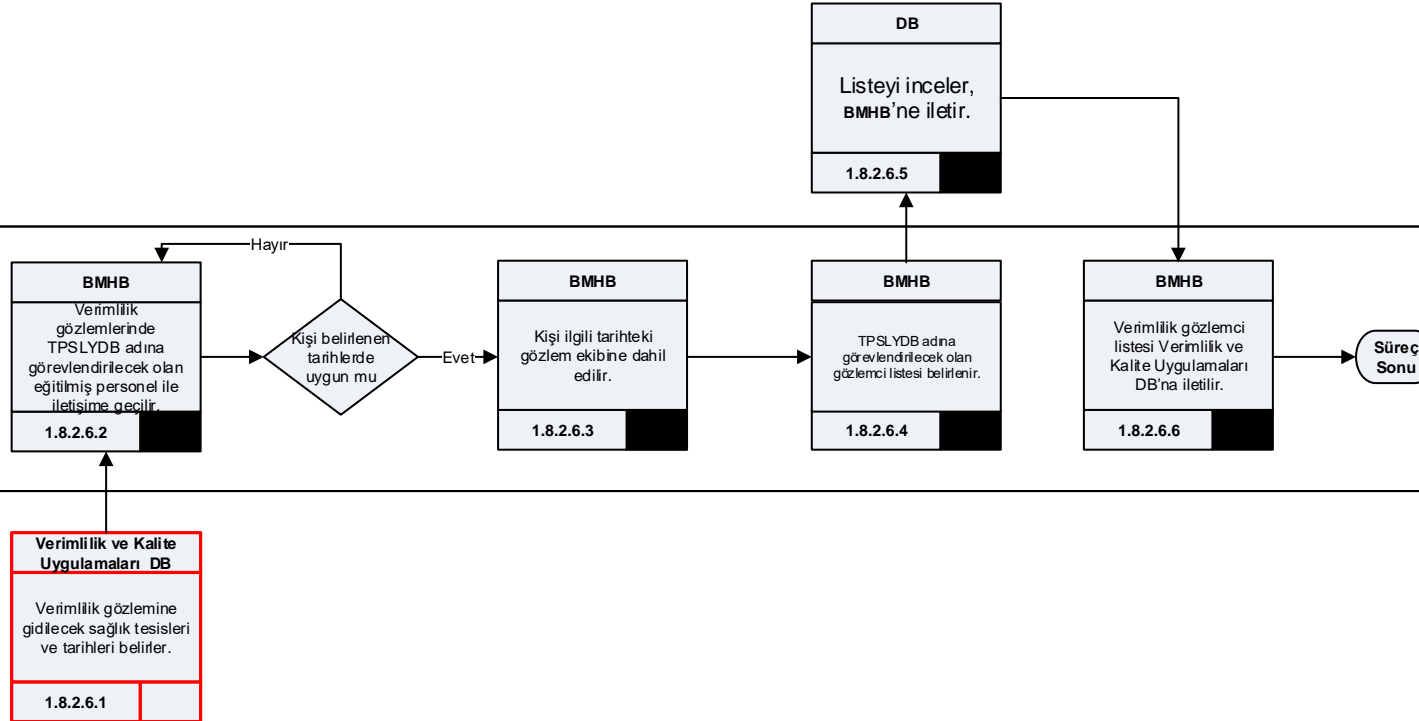

Biyomedikal Mühendislik Hizmetleri Birimi
Süreç No.: 1.8.2.7

Tanımlama: Eğitici Rehber Hazırlanması

Hazırlayan: Tedarik Planlama, Stok ve Lojistik Yönetimi Dairesi Başkanlığı

Hazırlama Tarihi: 06.04.2018
Onaylama Tarihi:

Versiyon
No:1

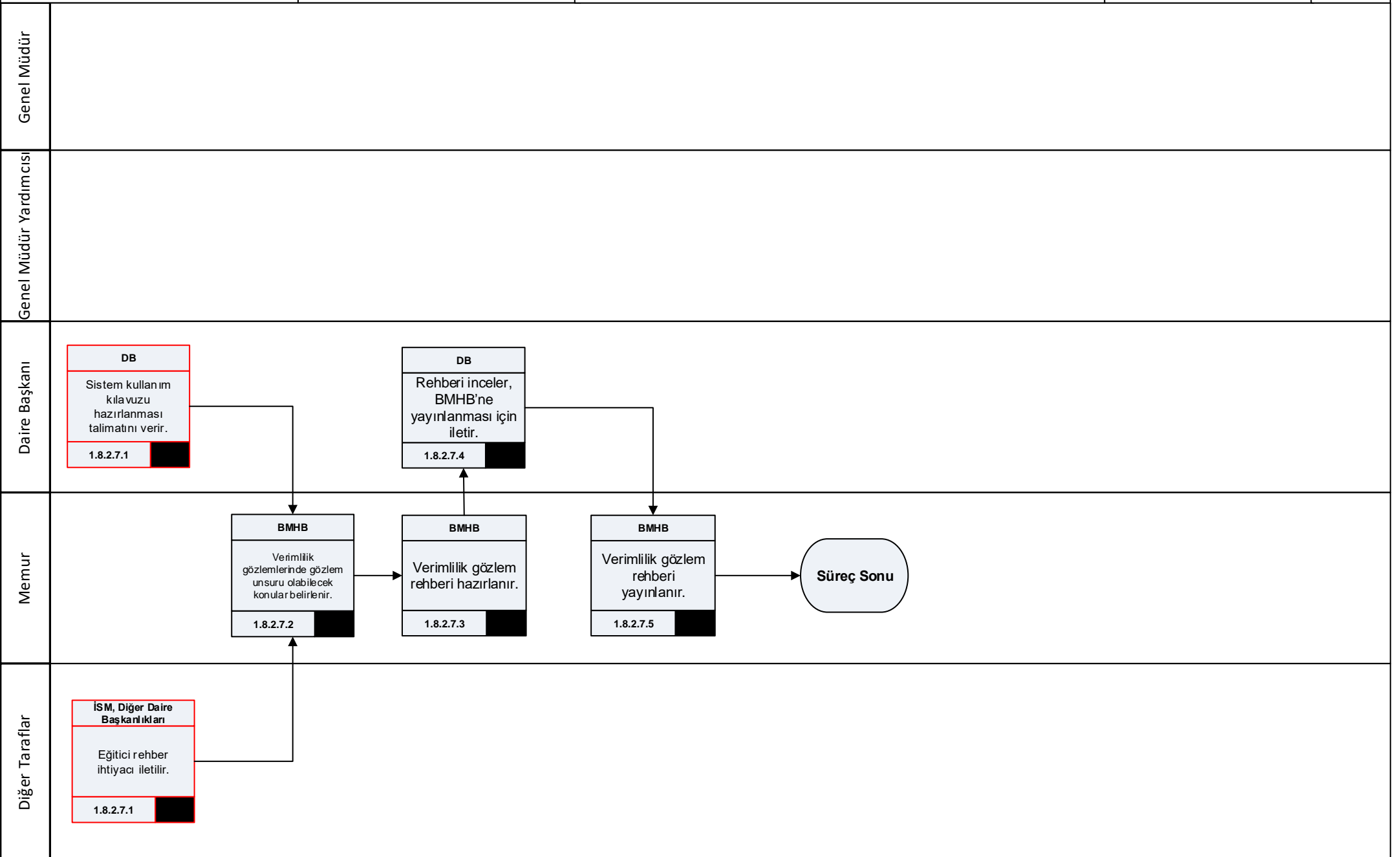

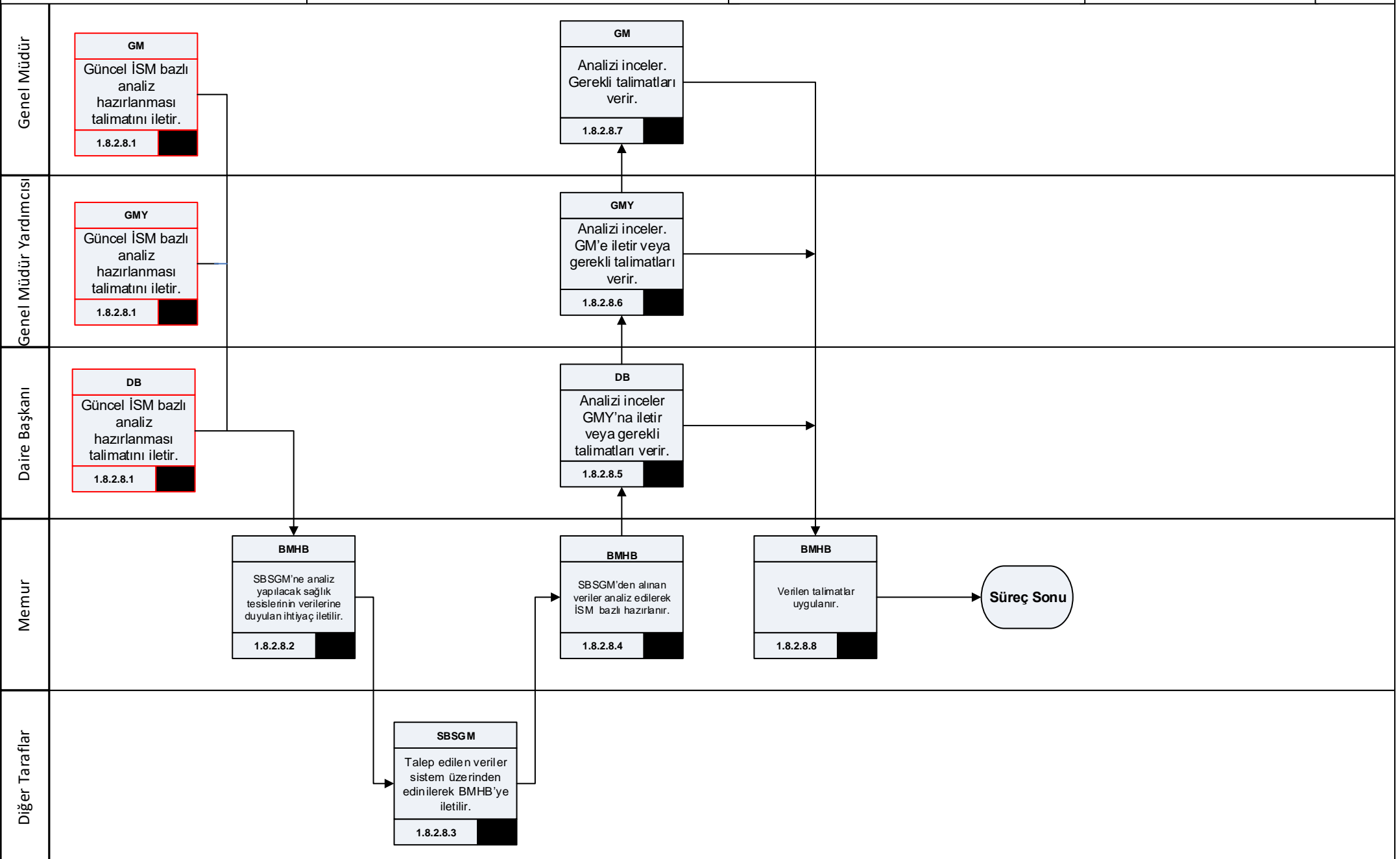

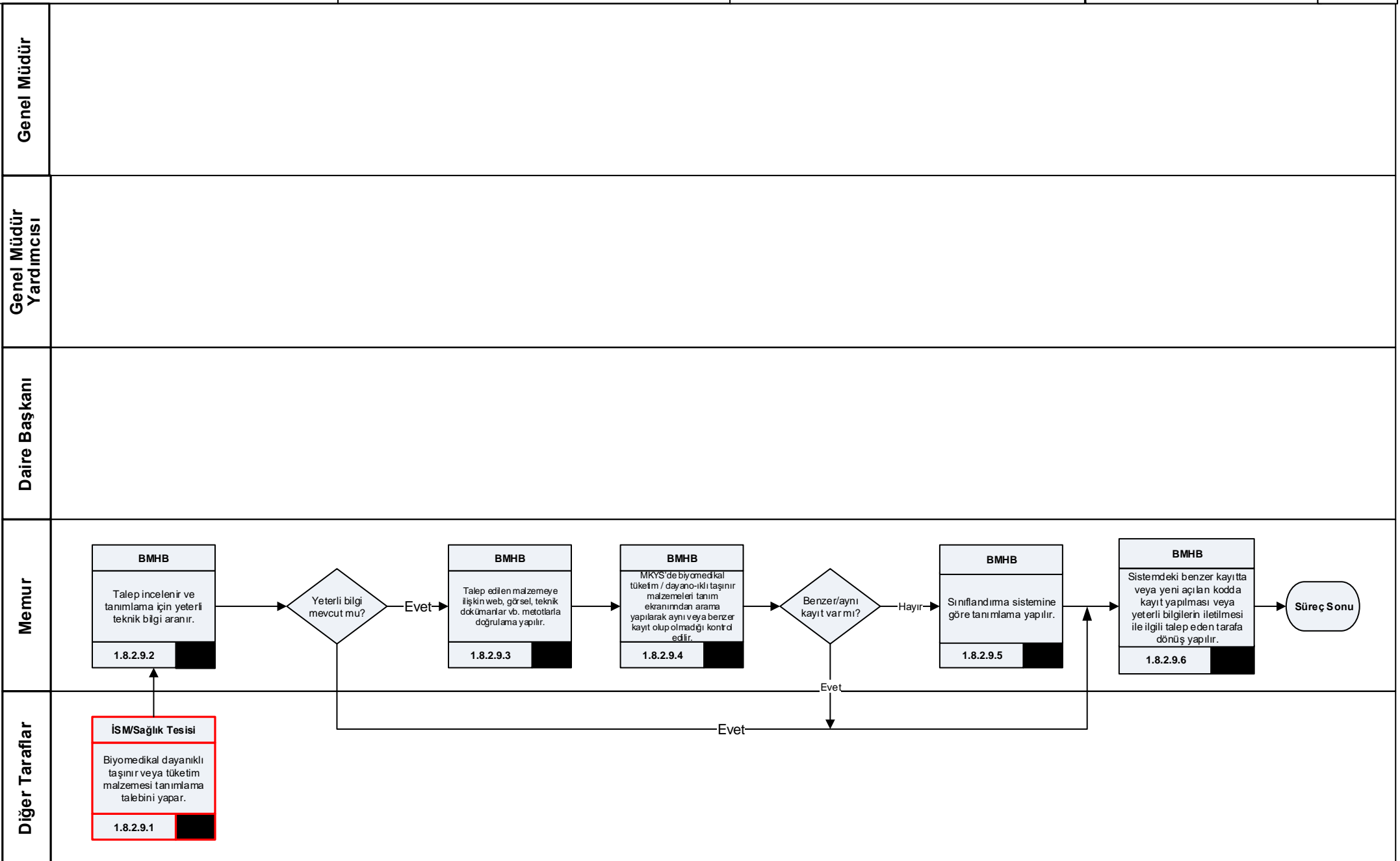

Biyomedikal Mühendislik Hizmetleri Birimi
Süreç No.: 1.8.2.10

Tanımlama: Klinik Mühendislik Birim
Sorumlularının Takibi/yönetimi

Hazırlayan: Tedarik Planlama, Stok ve Lojistik Yönetimi Dairesi
Başkanlığı

Hazırlama Tarihi: 06.04.2018
Onaylama Tarihi:

Versiyon
No:1

Genel Müdür

Genel Müdür Yardımcısı

Daire Başkanı

Memur

Diğer Taraflar

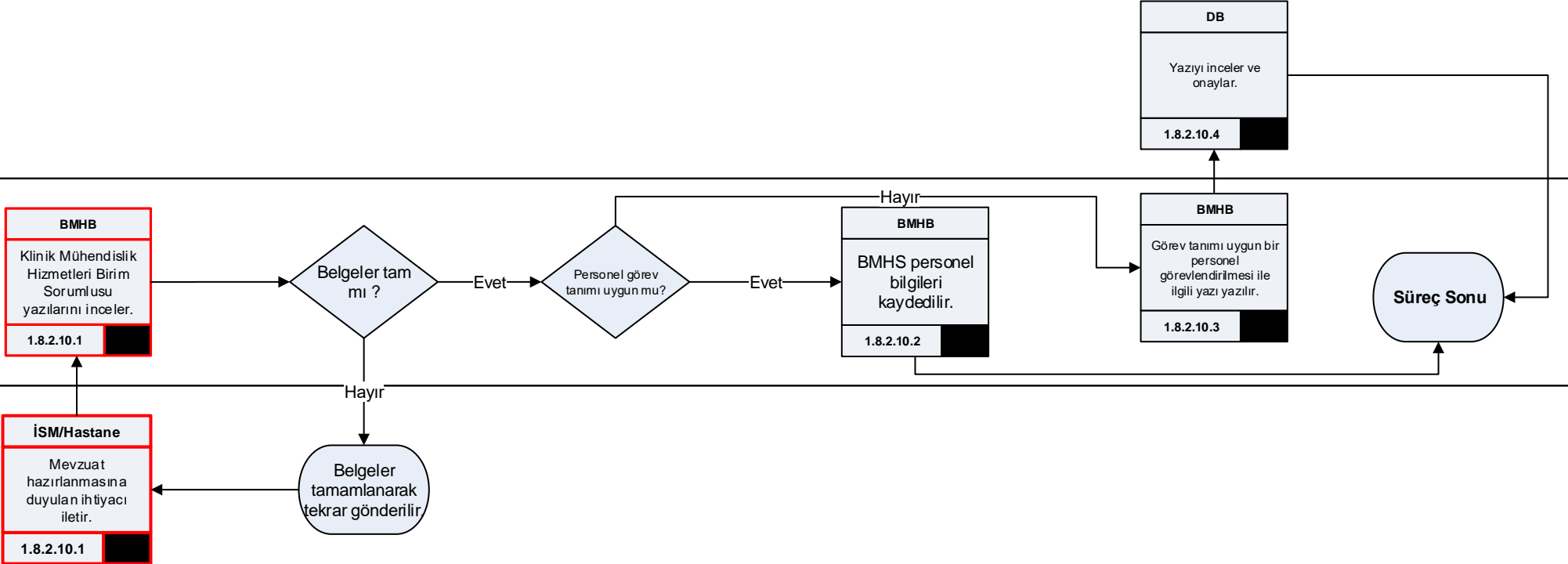

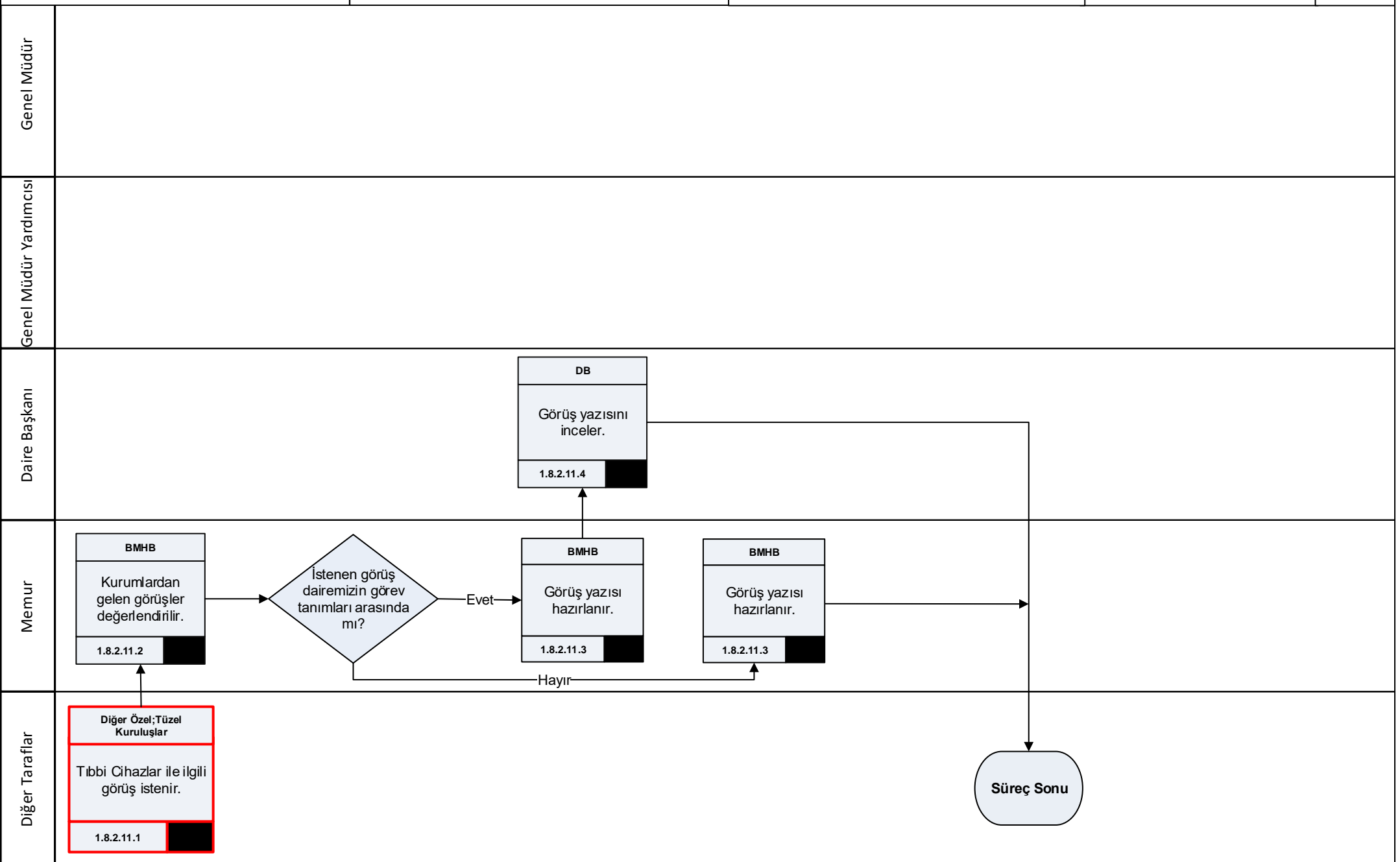

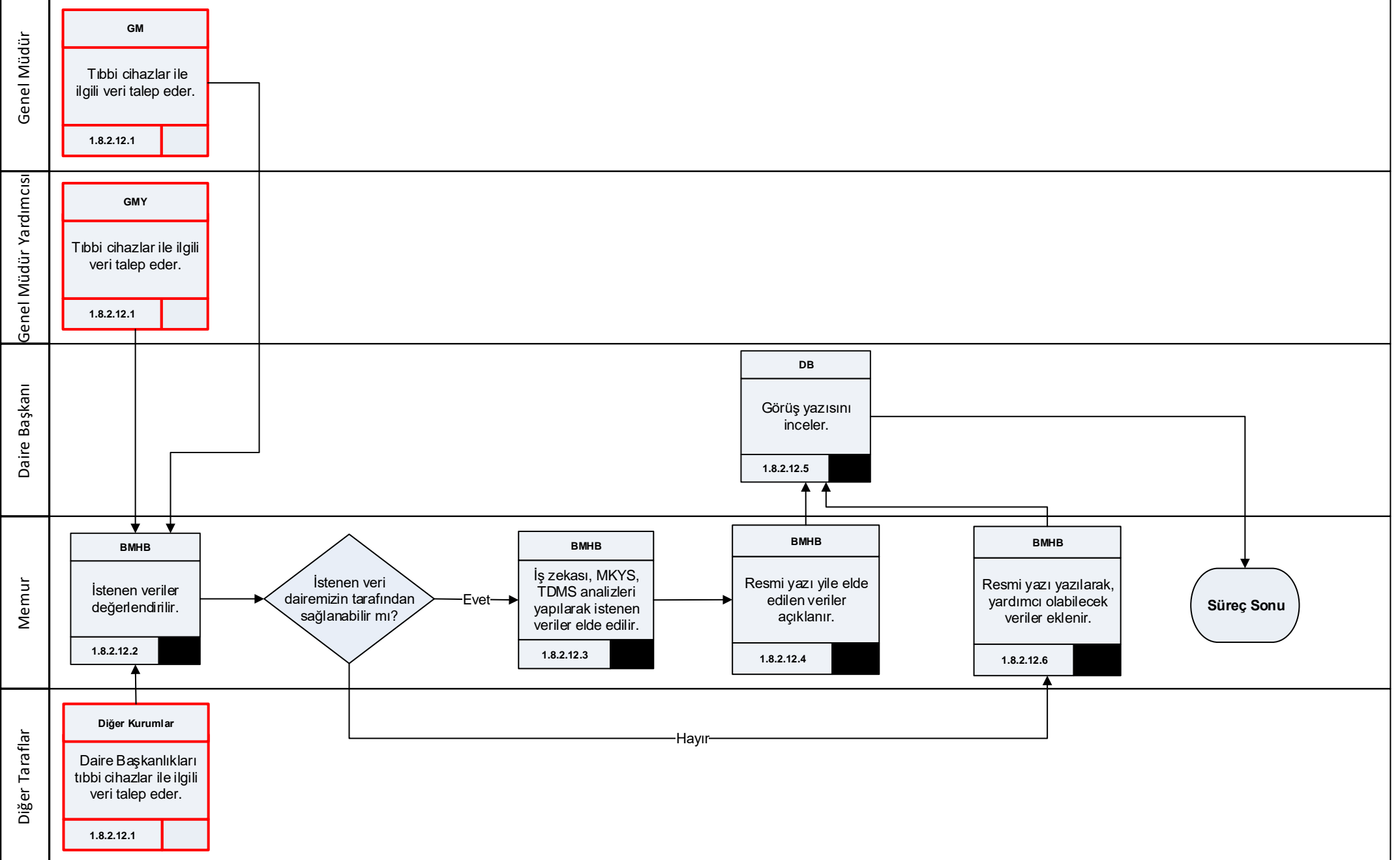

Biyomedikal Mühendislik Hizmetleri Birimi Süreç No.:1.8.2.13	Tanımlama: Sağlık tesislerinde mimari kılavuz/mevzuat hazırlanması.	Hazırlayan: Tedarik Planlama, Stok ve Lojistik Yönetimi Dairesi Başkanlığı	Hazırlama Tarihi: 06.04.2018 Onaylama Tarihi:	Versiyon No:1
---	---	--	--	---------------

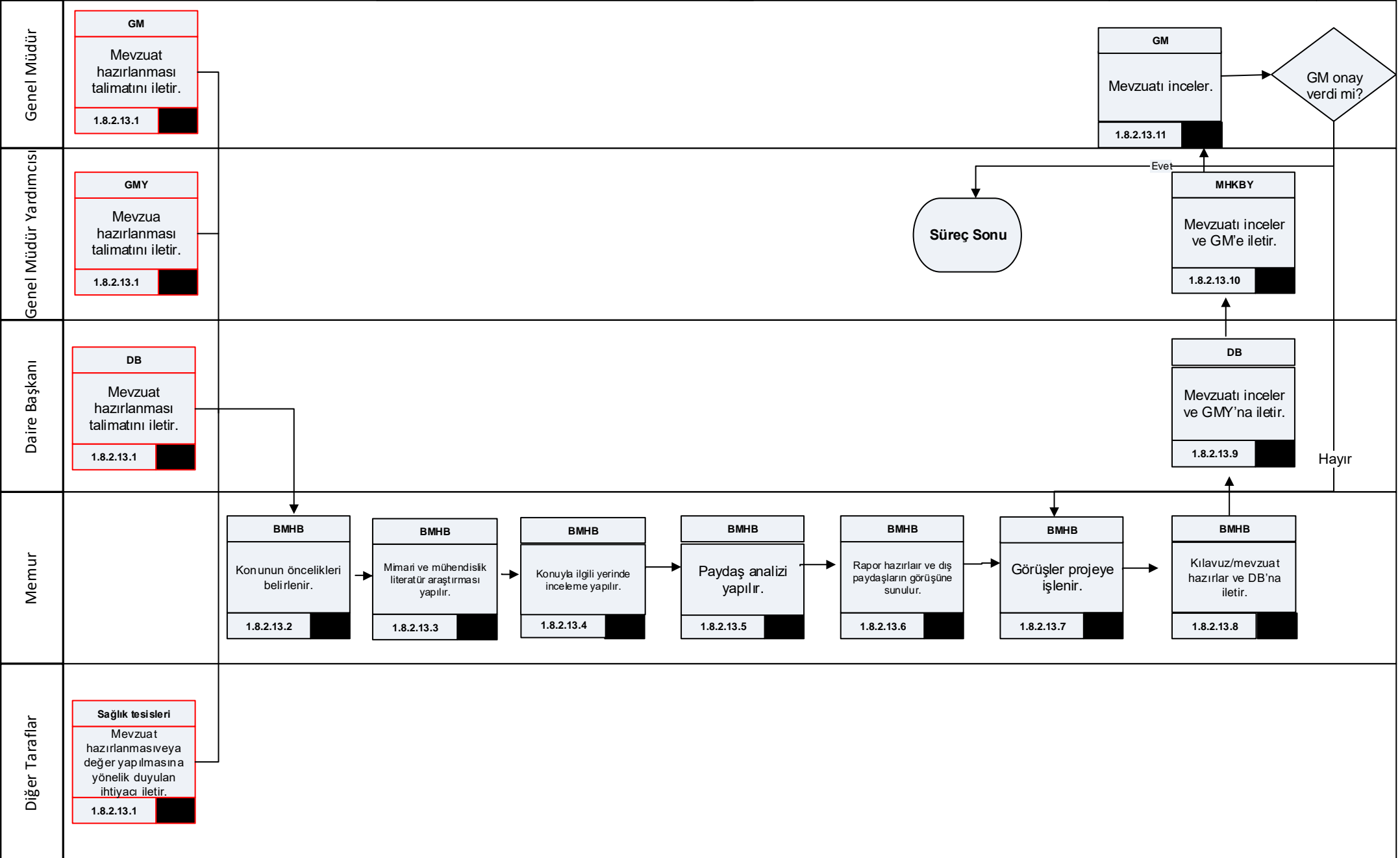

Yönetim Birimi Süreç No.: Stok 1.8.3.1	Tanımlama: Medikal Depo Tıbbi Sarf Malzeme MKYS Kod Tanımlama İşlemi	Hazırlayan: Tedarik Planlama, Stok ve Lojistik Yönetimi Dairesi Başkanlığı	Hazırlama Tarihi: 06.04.2018 Onaylama Tarihi:	Versiyon No:1
---	---	---	--	------------------

Genel Müdür	
-------------	--

Genel Müdür Yardımcısı	
------------------------	--

Daire Başkanı	
---------------	--

Memur	<pre>graph LR; A[SYB Talep edilen tıbbi sarf malzemenin UBB numarasının doğruluğu ve/veya teknik şartnamesi incelenir. 1.8.3.1.2] --> B{Yeni kod açılması uygun mu?}; B -- Evet --> C[(MKYS)]; C --> D[SYB Tanımlanan yeni kod ve/veya eşleştirilmesi uygun olan mevcut kod hakkında talep edene e-posta yolu ile bilgi verilir. 1.8.3.1.3]; D --> E([Süreç Sonu]); B -- Hayır --> F[SYB Talep edilen malzemenin hangi depoya ait olduğu hakkında talep edene e-posta yolu ile bilgi verilir. 1.8.3.1.4]; F --> E;</pre>
-------	--

Diğer Taraflar	<p>İSM/Diğer Kurumlar Medikal depo Tıbbi sarf malzemeleri için MKYS kod tanımlama talebini iletir. 1.8.3.1.1</p>
----------------	--

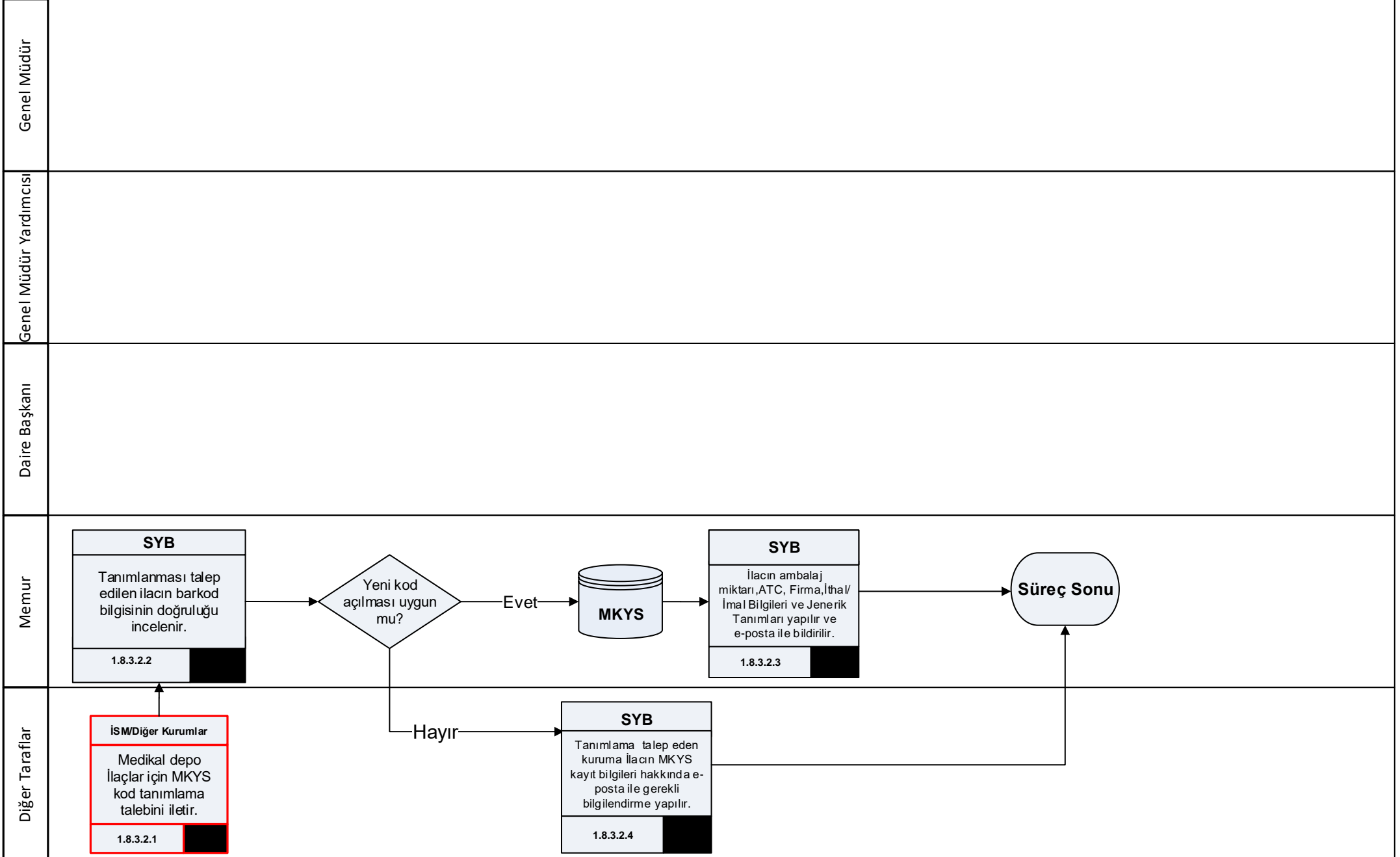

Stok Yönetim Birimi
Süreç No.: 1.8.3.3

Tanımlama: Medikal Depo Cerrahi Alet MKYS Kod
Tanımlama İşlemi

Hazırlayan: Tedarik Planlama, Stok ve Lojistik Yönetimi
Dairesi Başkanlığı

Hazırlama Tarihi: 06.04.2018
Onaylama Tarihi:

Versiyon
No:1

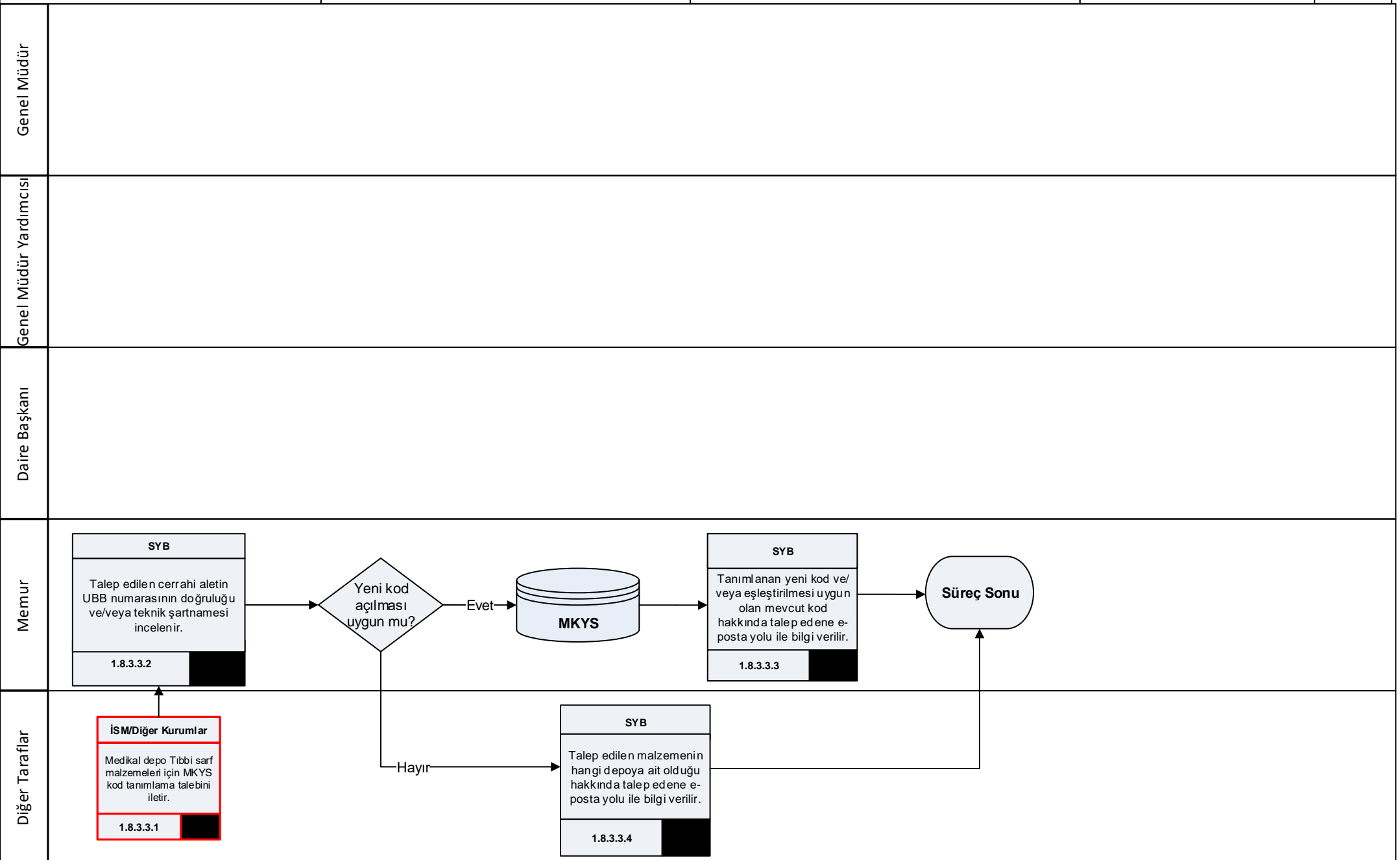

Stok Yönetim Birimi
Süreç Adı-No.: 2.5.3.4

Tanımlama: Medikal Depo Laboratuvar Sarf Malzeme
MKYS Kod Tanımlama İşlemi

Hazırlayan: Tedarik Planlama, Stok ve Lojistik Yönetimi
Dairesi Başkanlığı

Hazırlama Tarihi: 06.04.2018
Onaylama Tarihi:

Versiyon
No:1

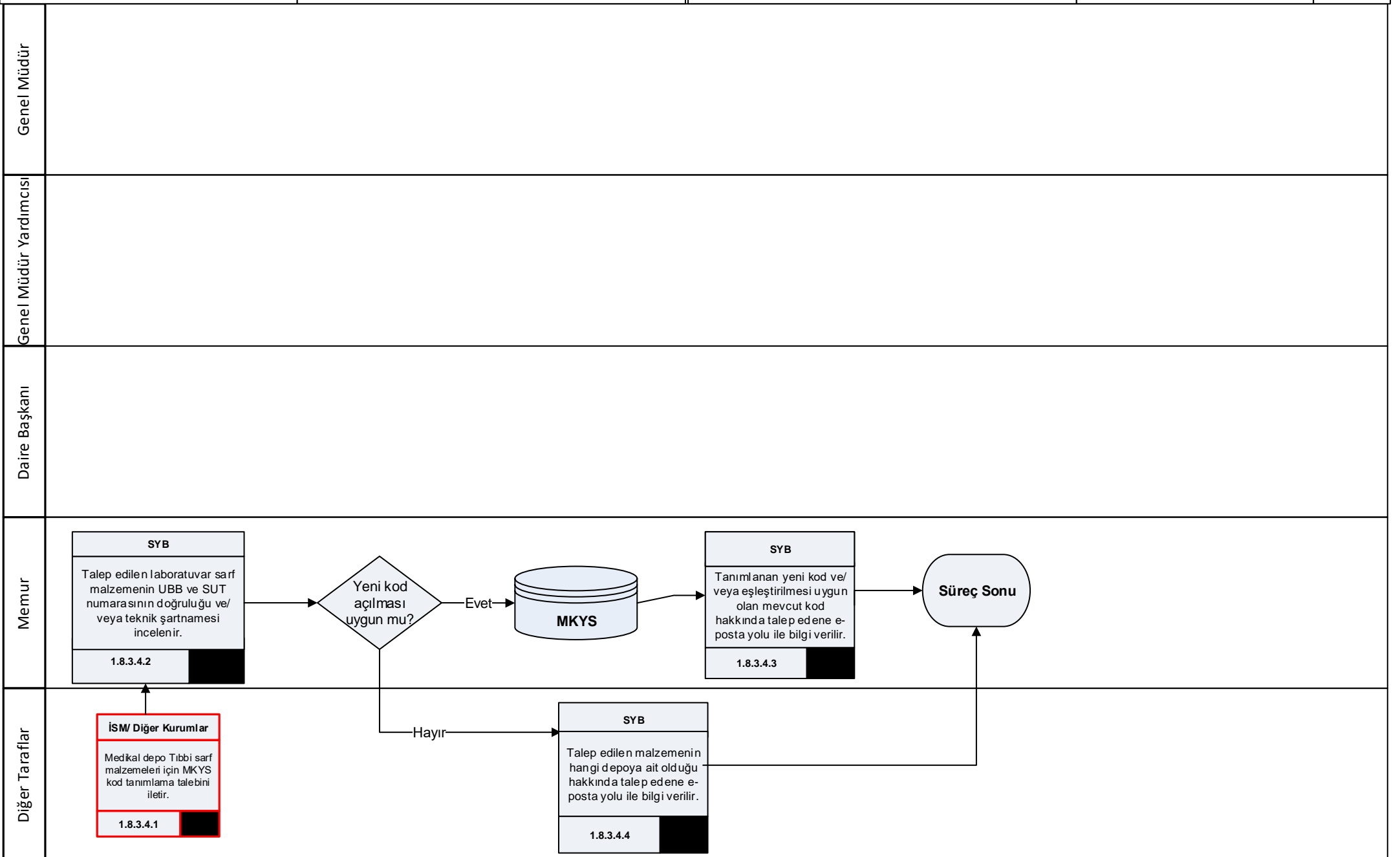

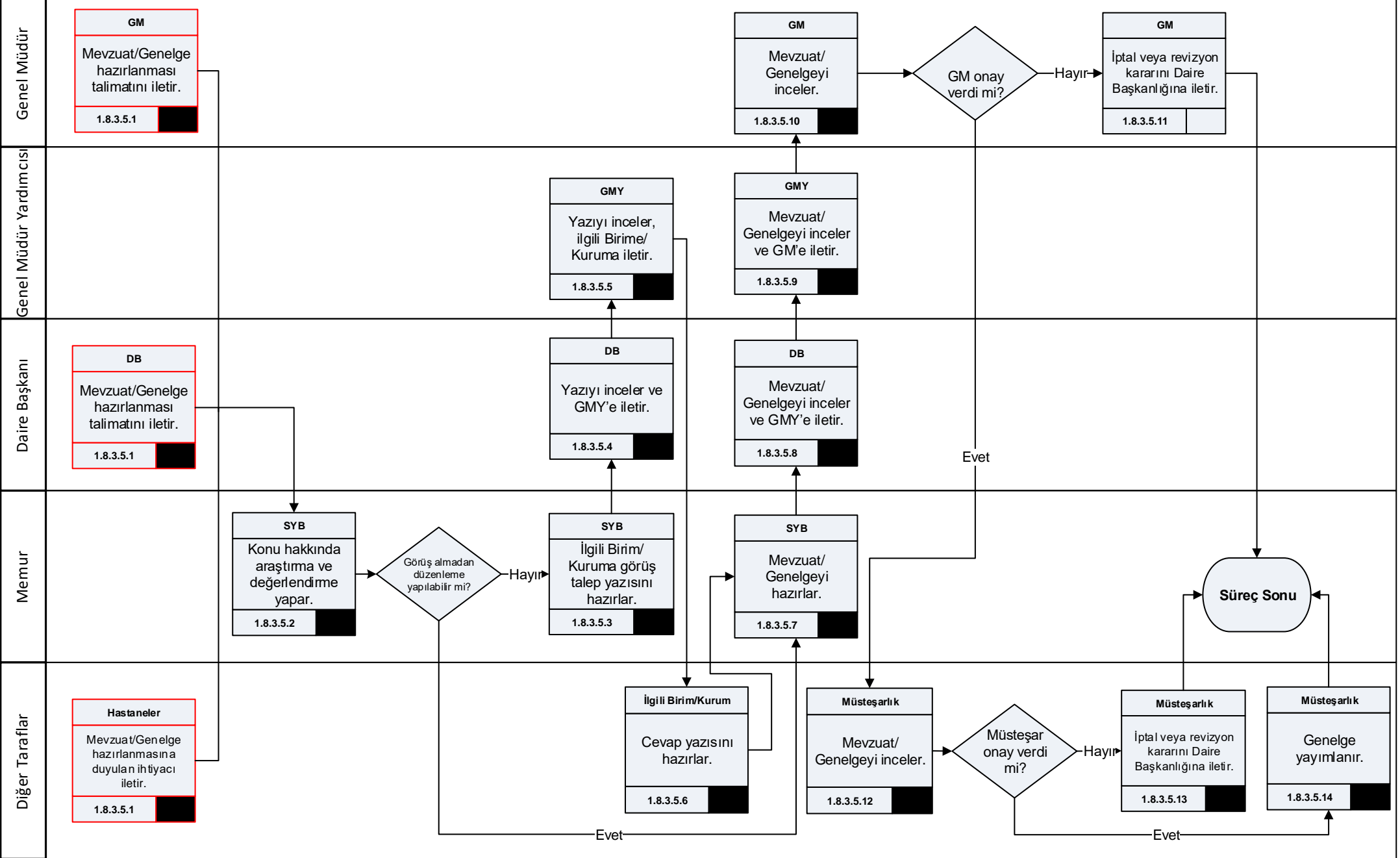

Stok Yönetim Birimi Süreç Adı-No.: 1.8.3.6	Tanımlama: Stok Yönetimi ile İlgili Kılavuzların Hazırlanması	Hazırlayan: Tedarik Planlama, Stok ve Lojistik Yönetimi Dairesi Başkanlığı	Hazırlama Tarihi: 06.04.2018 Onaylama Tarihi:	Versiyon No:1
---	---	---	--	------------------

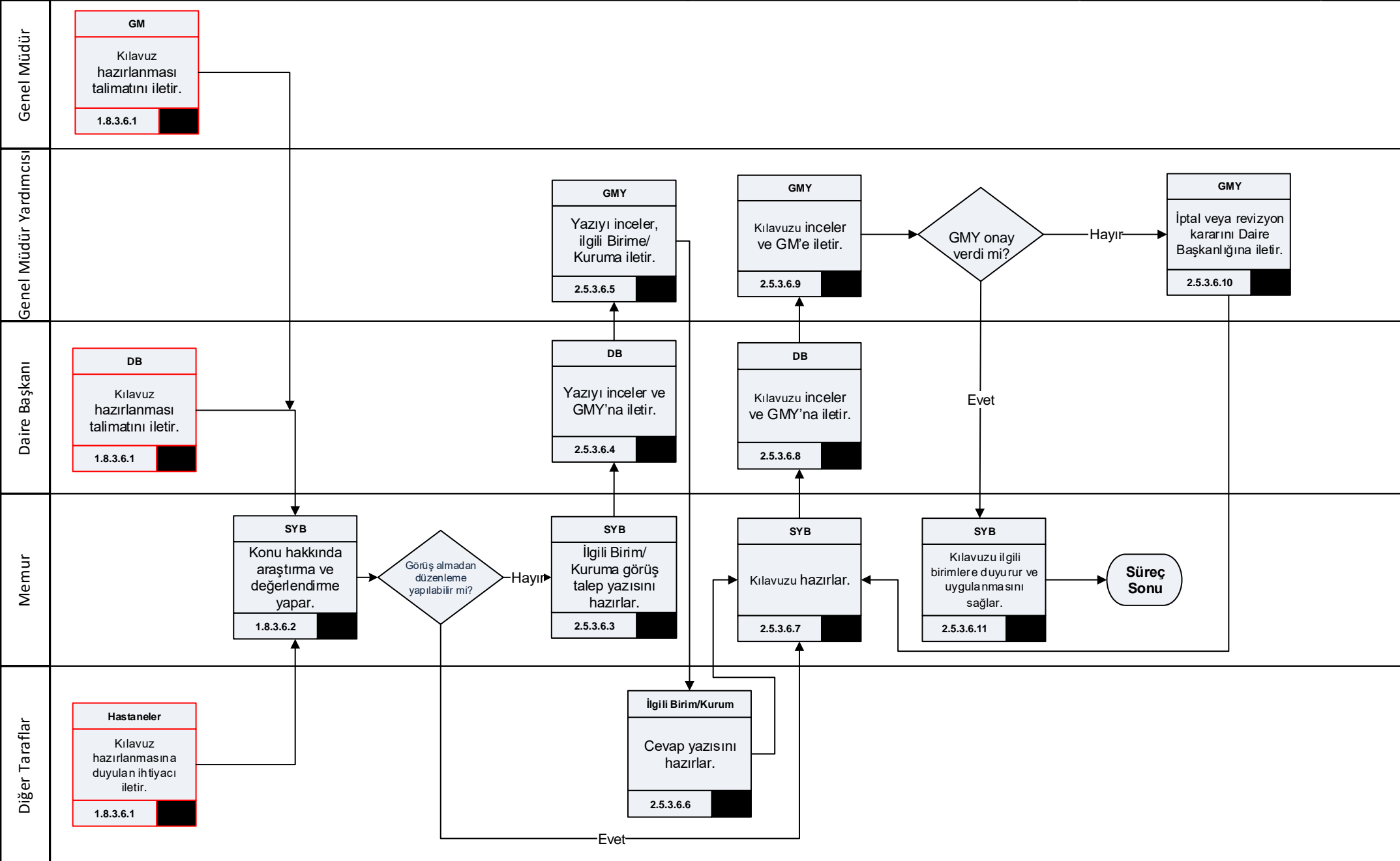

Genel Müdür

Genel Müdür Yardımcısı

Daire Başkanı

Memur

Diğer Taraflar

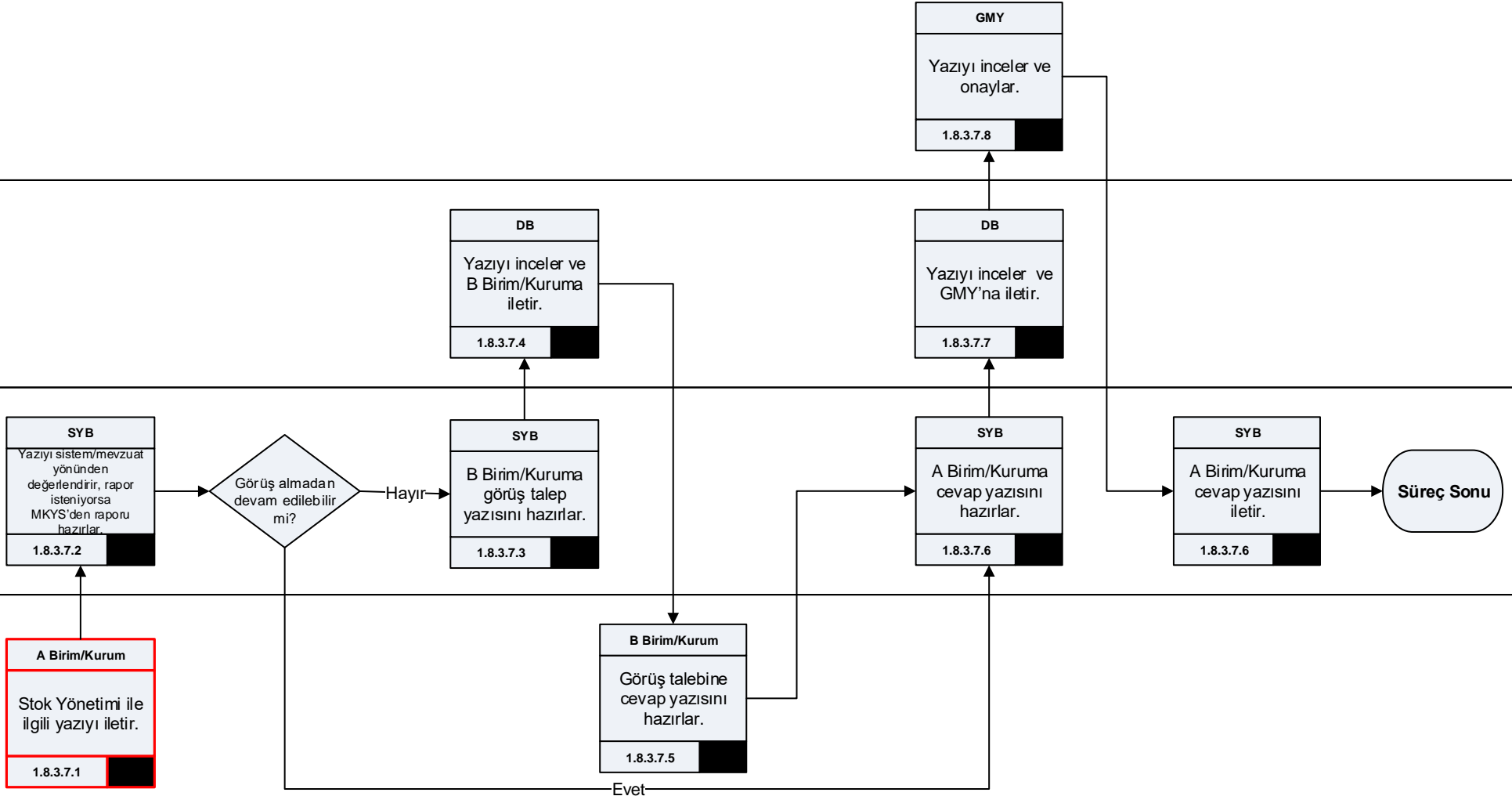

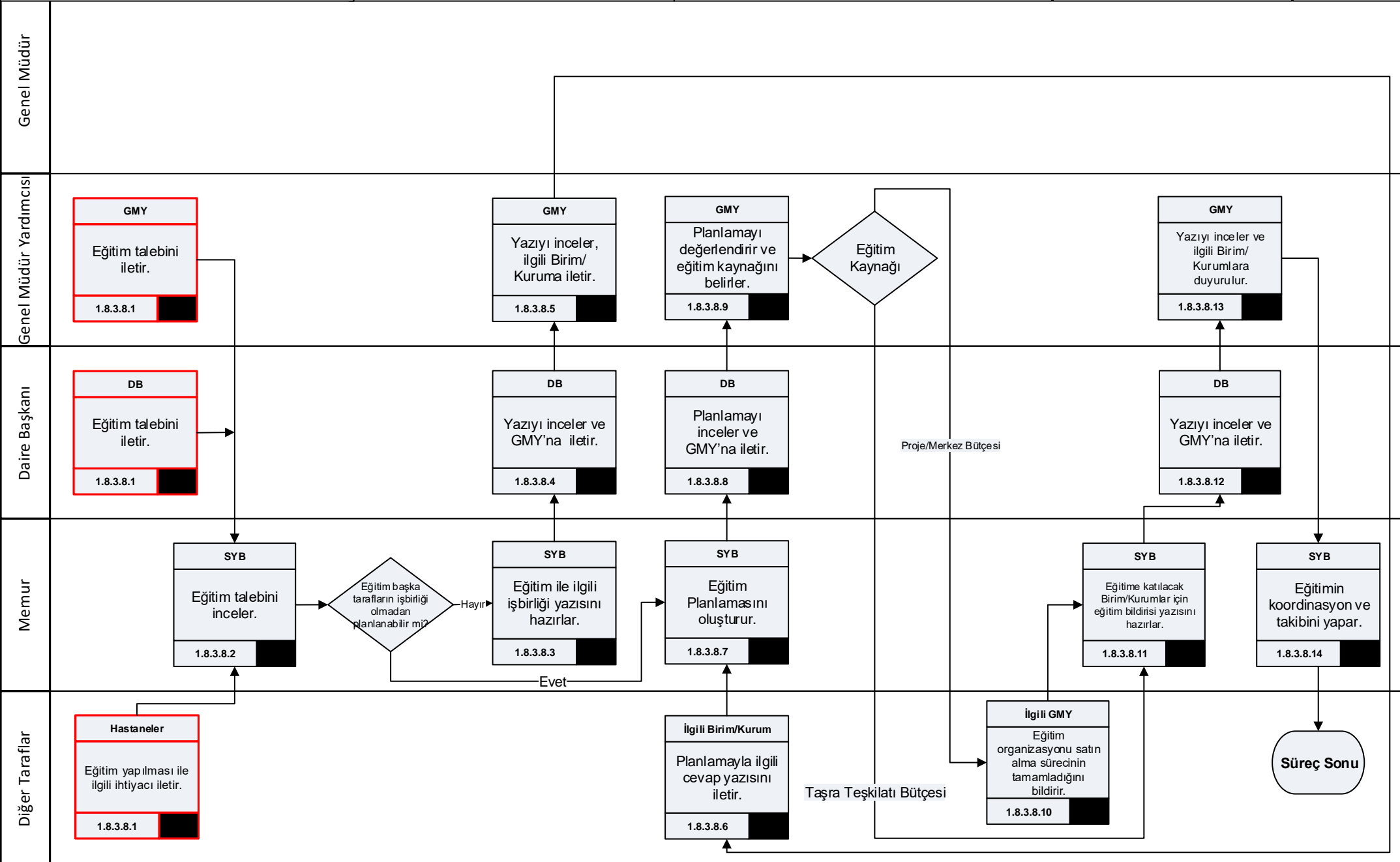

Stok Yönetim Birimi Süreç No.: 1.8.3.9	Tanımlama: İş Zekası Karar Destek Sistemi Kontrolü	Hazırlayan: Tedarik Planlama, Stok ve Lojistik Yönetimi Dairesi Başkanlığı	Hazırlama Tarihi: 06.04.2018 Onaylama Tarihi:	Versiyon No:1
---	---	---	--	---------------

Genel Müdür

Genel Müdür Yardımcısı

Daire Başkanı

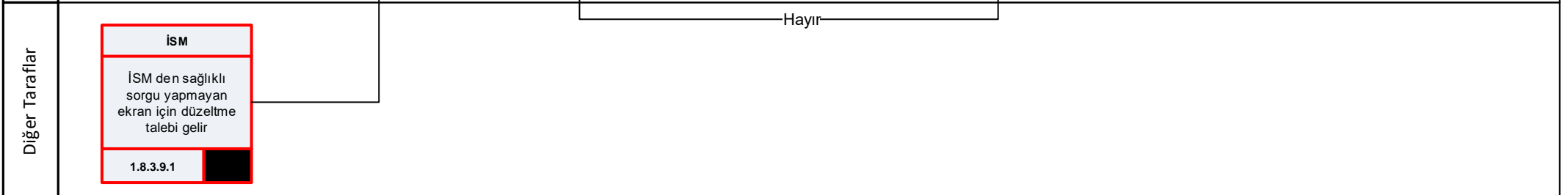
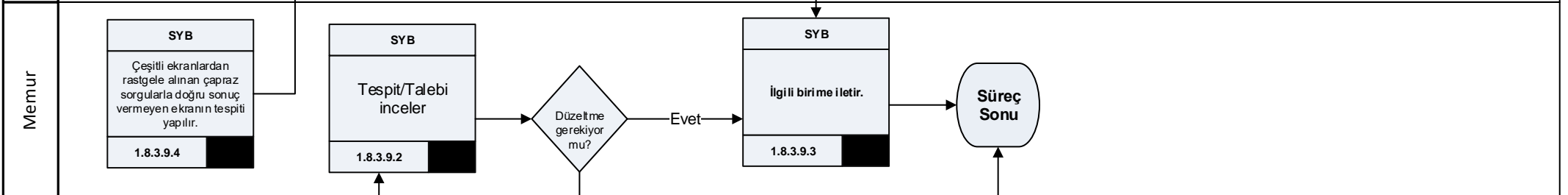

Stok Yönetim Birimi Süreç No.: 1.8.3.10	Tanımlama: T.C. Mahkemelerine Görüş Verilmesi	Hazırlayan: Tedarik Planlama, Stok ve Lojistik Yönetimi Dairesi Başkanlığı	Hazırlama Tarihi: 06.04.2018 Onaylama Tarihi:	Versiyon No:1
--	---	--	--	---------------

Genel Müdür	
-------------	--

Genel Müdür Yardımcısı	
------------------------	--

Daire Başkanı	
---------------	--

Memur	<pre> graph TD SYB1[SYB Mahkemelerden gelen görüşler değerlendirilir. 1.8.3.10.2] --> D{İstenen görüş dairemizin görev tanımları arasında mı?} D -- Evet --> SYB2[SYB İş Zekası-Karar Destek Sisteminden sorgu alır. 1.8.3.10.3] SYB2 --> SYB3[SYB Görüş yazısı hazırlanır. 1.8.3.10.4] SYB3 --> DB[DB Görüş yazısını inceler. 1.8.3.10.5] DB --> SYB4[SYB Görüş yazısı hazırlanır. 1.8.3.10.6] SYB4 --> S((Süreç Sonu)) D -- Hayır --> SYB4 </pre>
-------	--

Diğer Taraflar	<div style="border: 1px solid red; padding: 5px; margin-bottom: 10px;"> <p>TC Mahkemeleri</p> <p>İlaç ve Tıbbi Malzemeler ile ilgili mahkemeler görüş talebinde bulunur.</p> <p>1.8.3.10.1</p> </div> <div style="border: 1px solid red; padding: 5px;"> <p>Hukuk Müşavirliği</p> <p>Mahkemeler İlaç ve Tıbbi Malzemeler ile ilgili Hukuk Müşavirliği aracılığıyla görüş talebinde bulunur.</p> <p>1.8.3.10.1</p> </div>
----------------	--

Stok Yönetim Birimi
Süreç No.: 1.8.3.11

Tanımlama: Stok Yönetim Hizmetleri ile ilgili İSM
Bazlı Analiz Hazırlanması

Hazırlayan: Tedarik Planlama, Stok ve Lojistik Yönetimi
Dairesi Başkanlığı

Hazırlama Tarihi: 06.04.2018
Onaylama Tarihi:

Versiyon No:1

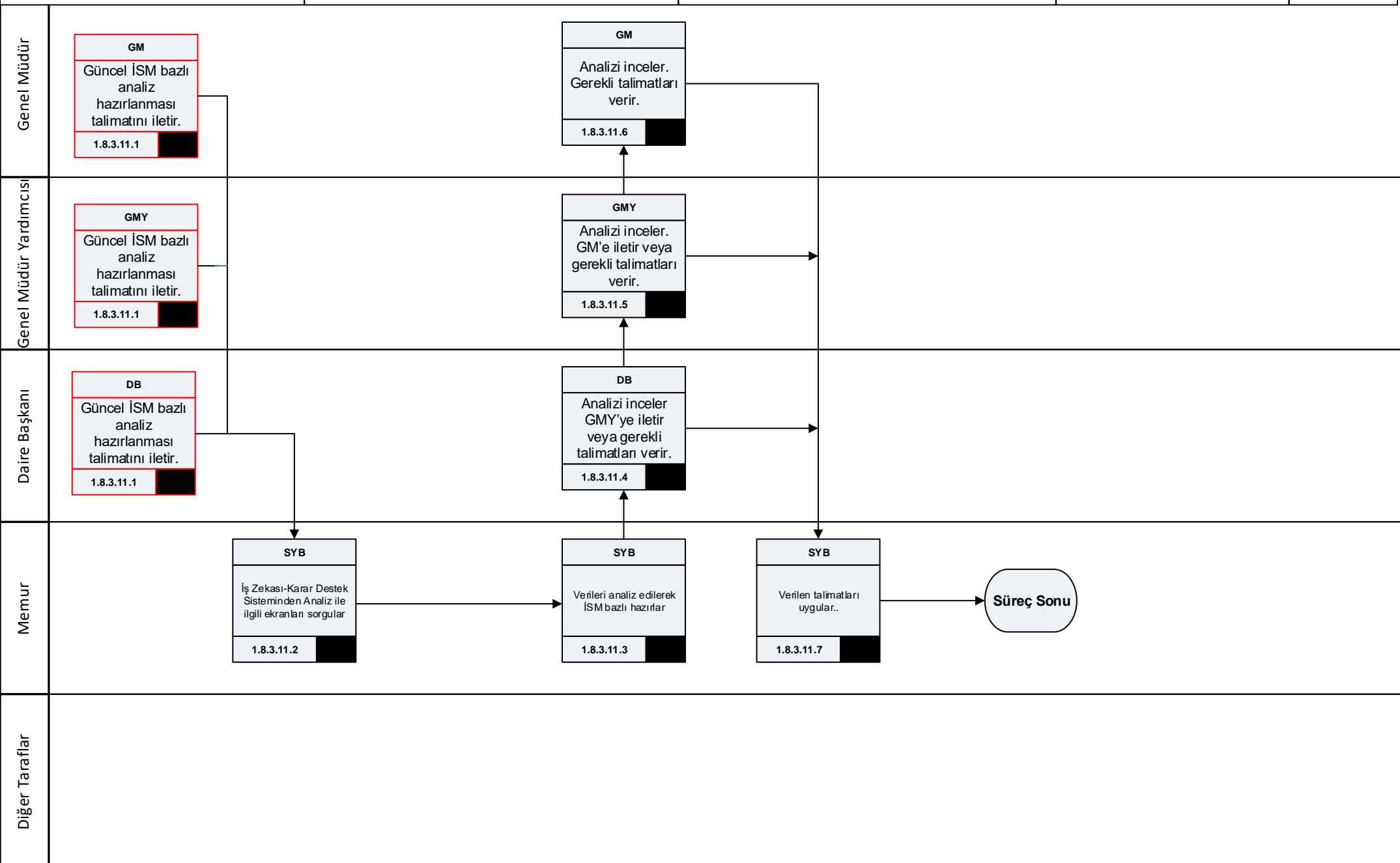

Genel Müdür

Genel Müdür Yardımcısı

Daire Başkanı

Memur

Diğer Taraflar

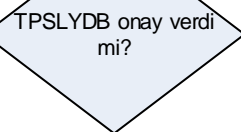
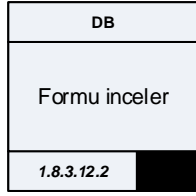

Hayır

Evet

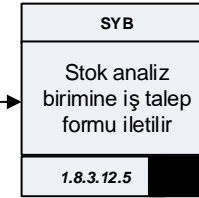
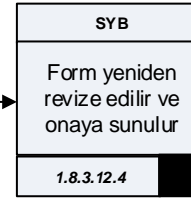
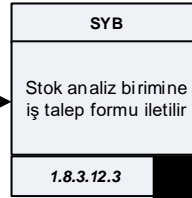
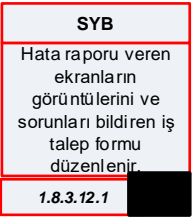

Süreç Sonu

Stok Yönetim Birimi Süreç No.: 1.8.3.13	Tanımlama: Stok Koordinasyon Programının Takibi	Hazırlayan: Tedarik Planlama, Stok ve Lojistik Yönetimi Dairesi Başkanlığı	Hazırlama Tarihi: 06.04.2018 Onaylama Tarihi:	Versiyon No:1
--	---	---	--	------------------

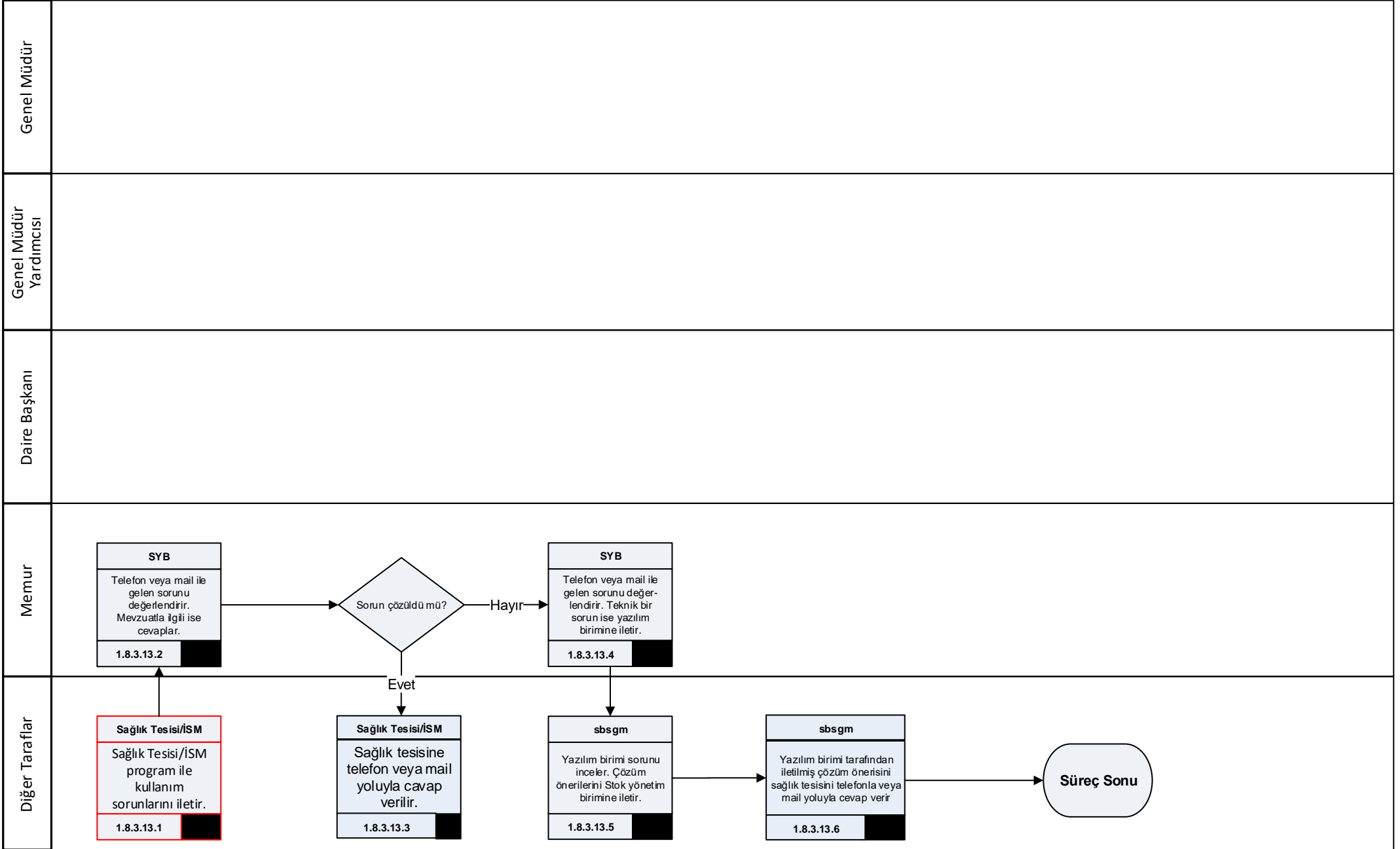

Stok Yönetim Birimi Süreç No.: 1.8.3.14	Tanımlama: Performans Takip Formunun Takibi	Hazırlayan: Tedarik Planlama, Stok ve Lojistik Yönetimi Dairesi Başkanlığı	Hazırlama Tarihi: 06.04.2018 Onaylama Tarihi:	Versiyon No:1
--	---	---	--	------------------

Genel Müdür	
-------------	--

Genel Müdür Yardımcısı	
------------------------	--

Daire Başkanı	
---------------	--

Memur	<pre> graph TD SYB1[SYB Telefon veya mail ile gelen sorunu değerlendirir. Mevzuatla ilgili ise cevaplar. 1.8.3.14.2] --> Sorun{Sorun çözüldü mü?} Sorun -- Hayır --> SYB2[SYB Telefon veya mail ile gelen sorunu değerlendirir. Teknik bir sorun ise yazılım birimine iletir. 1.8.3.14.4] SYB2 --> Yazılım[Yazılım Birimi Yazılım birimi sorunu inceler. Çözüm önerilerini Stok yönetim birimine iletir. 1.8.3.14.5] Sorun -- Evet --> ISM1[İSM Uzman yaptığı denetim sonuçlarını sisteme girer. Yaşanan sorunları SYB iletir. 1.8.3.14.1] ISM1 --> SYB1 ISM2[İSM Sisteme verilerini girmeyen sağlık Tesisleri telefonla aranır. Formu doldurulan söylenir. 1.8.3.14.3] Yazılım --> ISM2 Yazılım --> ISM3[İSM Yazılım birimi tarafından iletilmiş çözüm önerisini sağlık tesisini telefonla veya mail yoluyla cevap verir 1.8.3.14.6] ISM3 --> Sonu([Süreç Sonu]) </pre>
-------	--

Diğer Taraflar	
----------------	--

Taşınır İşlemleri Birimi Süreç No.: 1.8.4.1	Tanımlama: İl Konsolide Görevlilerine MKYS Kullanıcı Yetki Tanımlaması	Hazırlayan: Tedarik Planlama, Stok ve Lojistik Yönetimi Dairesi Başkanlığı	Hazırlama Tarihi: 06.04.2018 Onaylama Tarihi:	Versiyon No:1
--	--	--	--	---------------

Genel Müdür	
-------------	--

Genel Müdür Yardımcısı	
------------------------	--

Daire Başkanı	
---------------	--

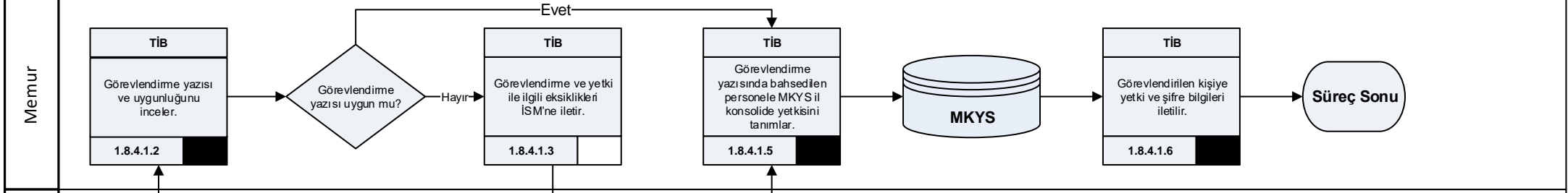

Diğer Taraflar	<table border="1"> <tr> <td>İSM</td> <td>İl konsolide yetkilisi görevlendirilmesi durumunda MKYS kullanıcı yetkisi talebini iletir. 1.8.4.1.1</td> </tr> </table>	İSM	İl konsolide yetkilisi görevlendirilmesi durumunda MKYS kullanıcı yetkisi talebini iletir. 1.8.4.1.1
İSM	İl konsolide yetkilisi görevlendirilmesi durumunda MKYS kullanıcı yetkisi talebini iletir. 1.8.4.1.1		

Taşınır İşlemleri Birimi Süreç No.: 1.8.4.2	Tanımlama: Taşınır Depo İşlemleri ve Uygulamaları İlgili Yazışmaların Yapılması	Hazırlayan: Tedarik Planlama, Stok ve Lojistik Yönetimi Dairesi Başkanlığı	Hazırlama Tarihi: 06.04.2018 Onaylama Tarihi:	Versiyon No:1
--	---	--	--	---------------

Genel Müdür	
-------------	--

Genel Müdür Yardımcısı	
------------------------	--

Daire Başkanı	
---------------	--

Memur	
-------	--

Diğer Taraflar	
----------------	--

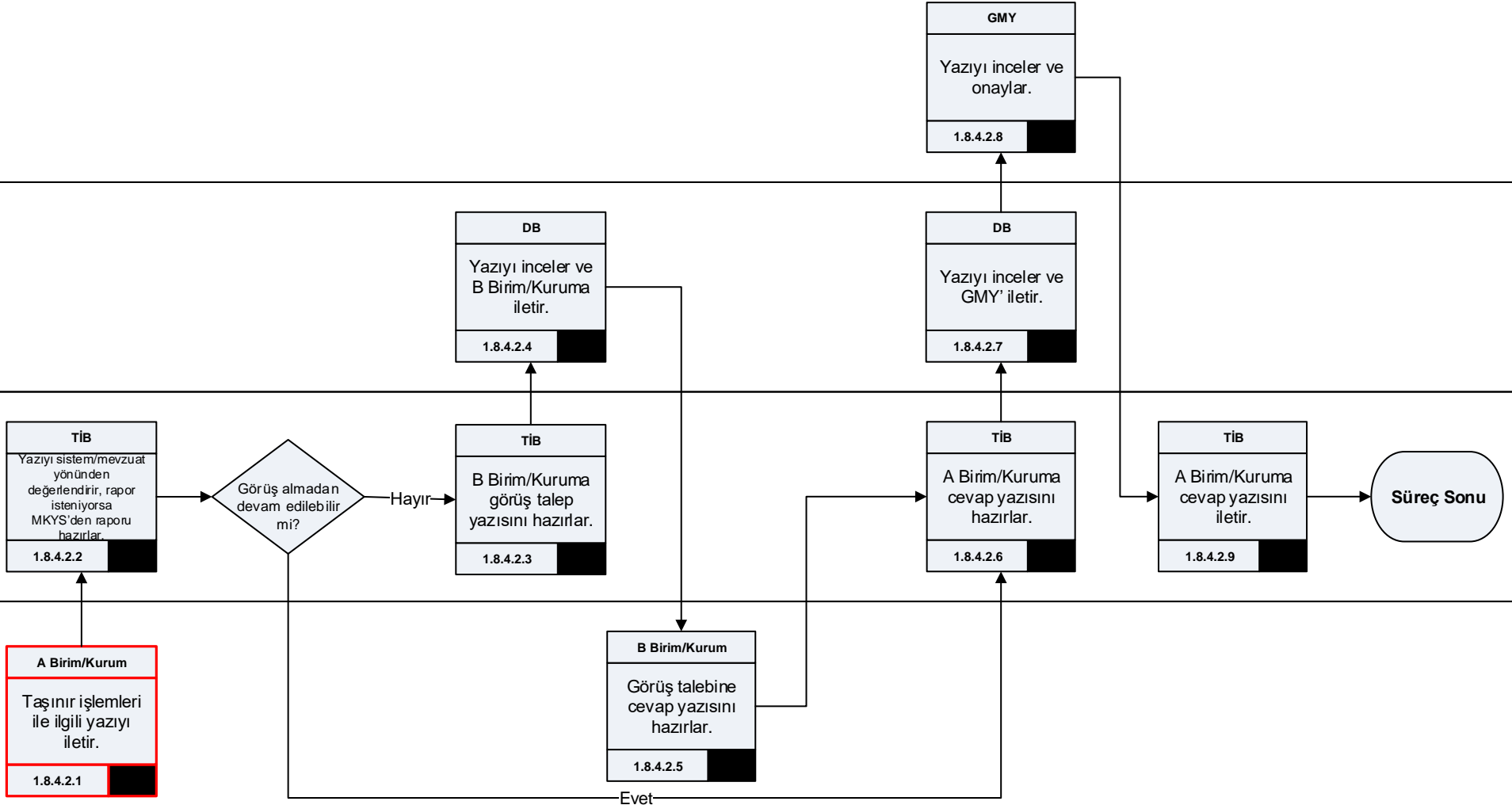

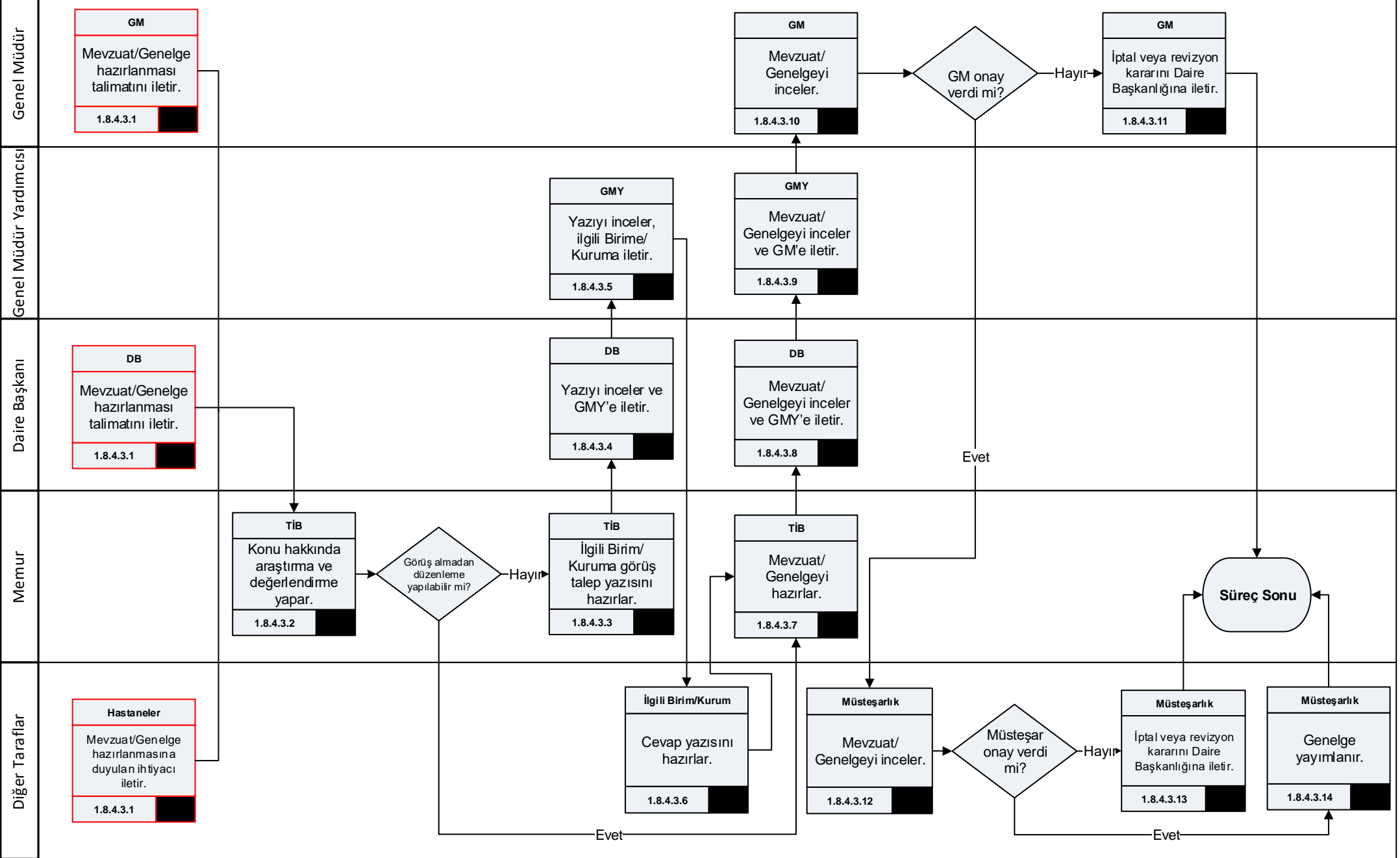

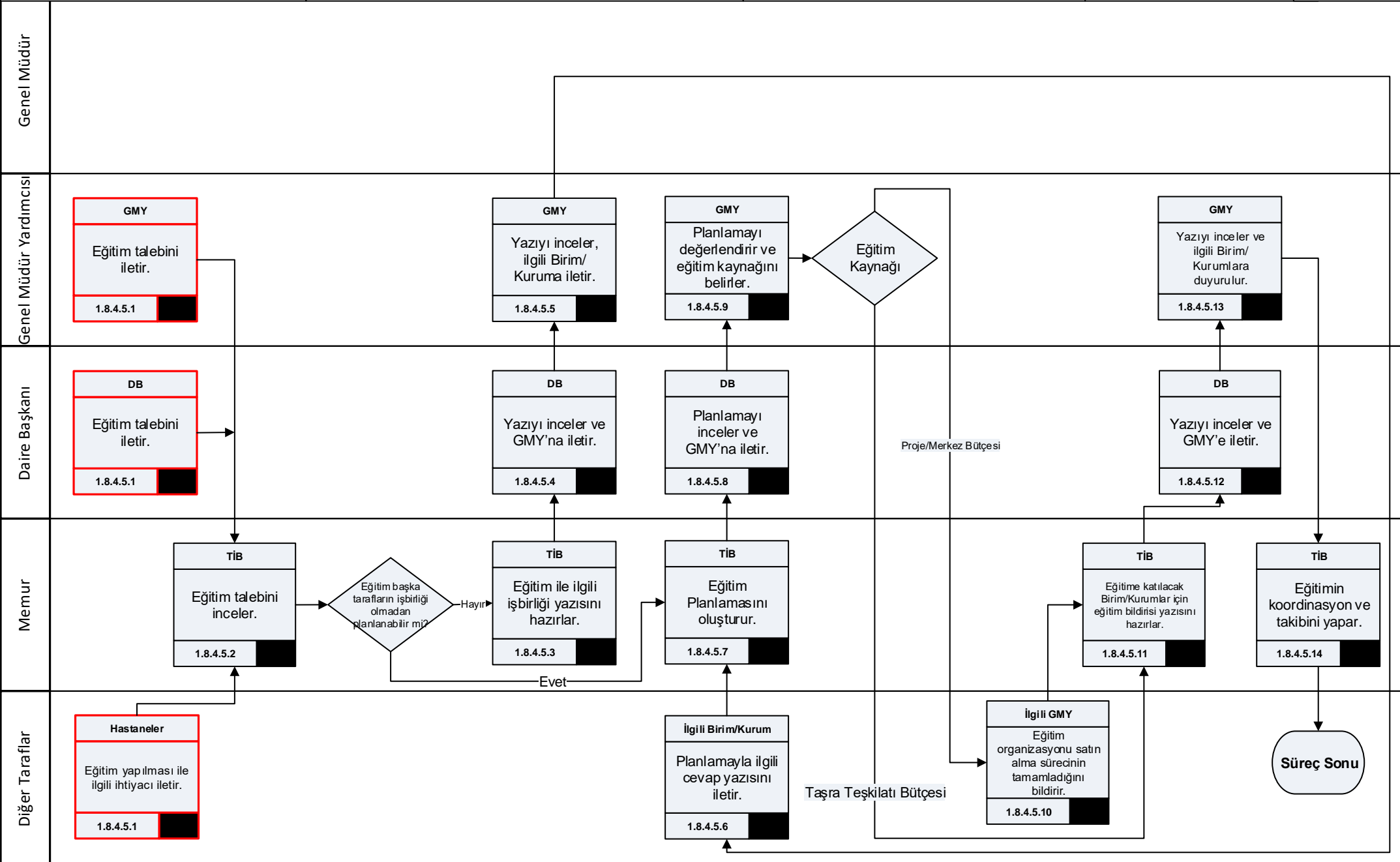

Genel Müdür

Genel Müdür Yardımcısı

Daire Başkanı

Memur

Diğer Taraflar

DB
Her ay MKYS/TDMS, Üçer aylık dönemlerle MKYS/KBS kayıtları uyumlu olmayan kurumların belirlenmesi talimatını verir.
1.8.4.6.1

DB
Raporu inceler.
1.8.4.6.4

TİB
MKYS'den verileri alır, TDMS/KBS verileri ile karşılaştırır.
1.8.4.6.2

Raporda uyumsuzluk var mı?

TİB
Kayıtları uyumlu olmayan kurumlara yönelik değerlendirme raporunu hazırlar.
1.8.4.6.3

TİB
TİB, kayıtları uyumlu olmayan kurumlara düzeltme yapmasını talep eder.
1.8.4.6.5

Hastane/İSM
MKYS/TDMS, MKYS/KBS uyumluluklarını sağlamaya yönelik çalışma yapar.
1.8.4.6.6

Süreç Sonu

Hayır

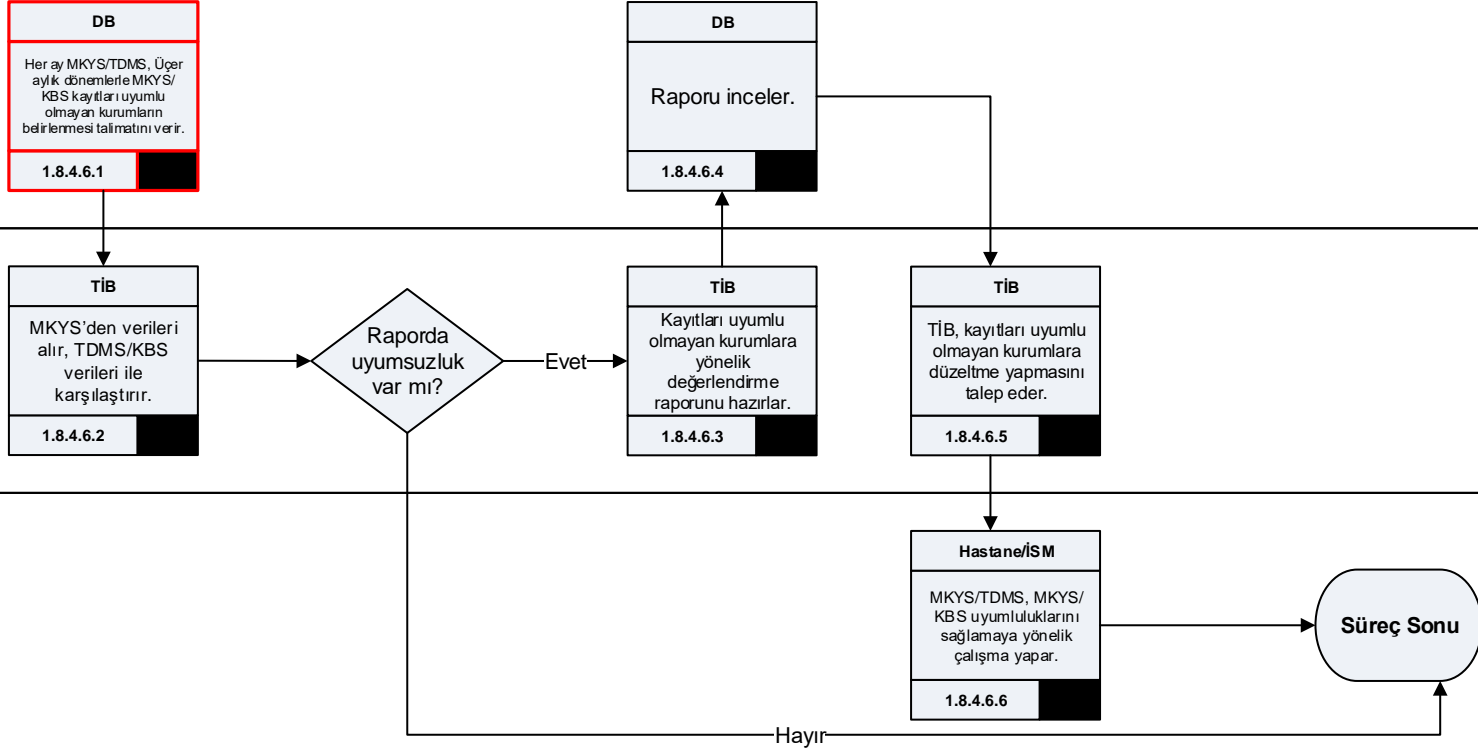

Taşınr İşlemleri Yönetim Birimi Süreç No.: 1.8.4.7	Tanımlama: Ayniyat Depo Taşınır MKYS Kod Tanımlama İşlemi	Hazırlayan: Tedarik Planlama, Stok ve Lojistik Yönetimi Dairesi Başkanlığı	Hazırlama Tarihi: 06.04.2018 Onaylama Tarihi:	Versiyon No:1
---	---	--	--	---------------

Genel Müdür	
-------------	--

Genel Müdür Yardımcısı	
------------------------	--

Daire Başkanı	
---------------	--

Memur	 <pre>graph LR; A[TİB Talep edilen taşınır kodlarının uygunluğu incelenir. 1.8.4.7.2] --> B{Yeni kod açılması uygun mu?}; B -- Evet --> C[(MKYS)]; B -- Hayır --> D[İSMDiğer Kurumlar Ayniyat depo taşınır için MKYS kod tanımlama talebini iletir. 1.8.4.7.1]; C --> E[TİB Tanımlanan yeni kodlar hakkında bilgi verilir. 1.8.4.7.3]; E --> F([Süreç Sonu]);</pre>
-------	--

Diğer Taraflar	
----------------	--

Taşınır İşlemleri Birimi Süreç No.: 1.8.4.8	Tanımlama: MKYS Veri Paylaşımı Çalışmaları Kapsamında Protokol Hazırlanması	Hazırlayan: Tedarik Planlama, Stok ve Lojistik Yönetimi Dairesi Başkanlığı	Hazırlama Tarihi: 06.04.2018 Onaylama Tarihi:	Versiyon No:1
--	--	---	--	---------------

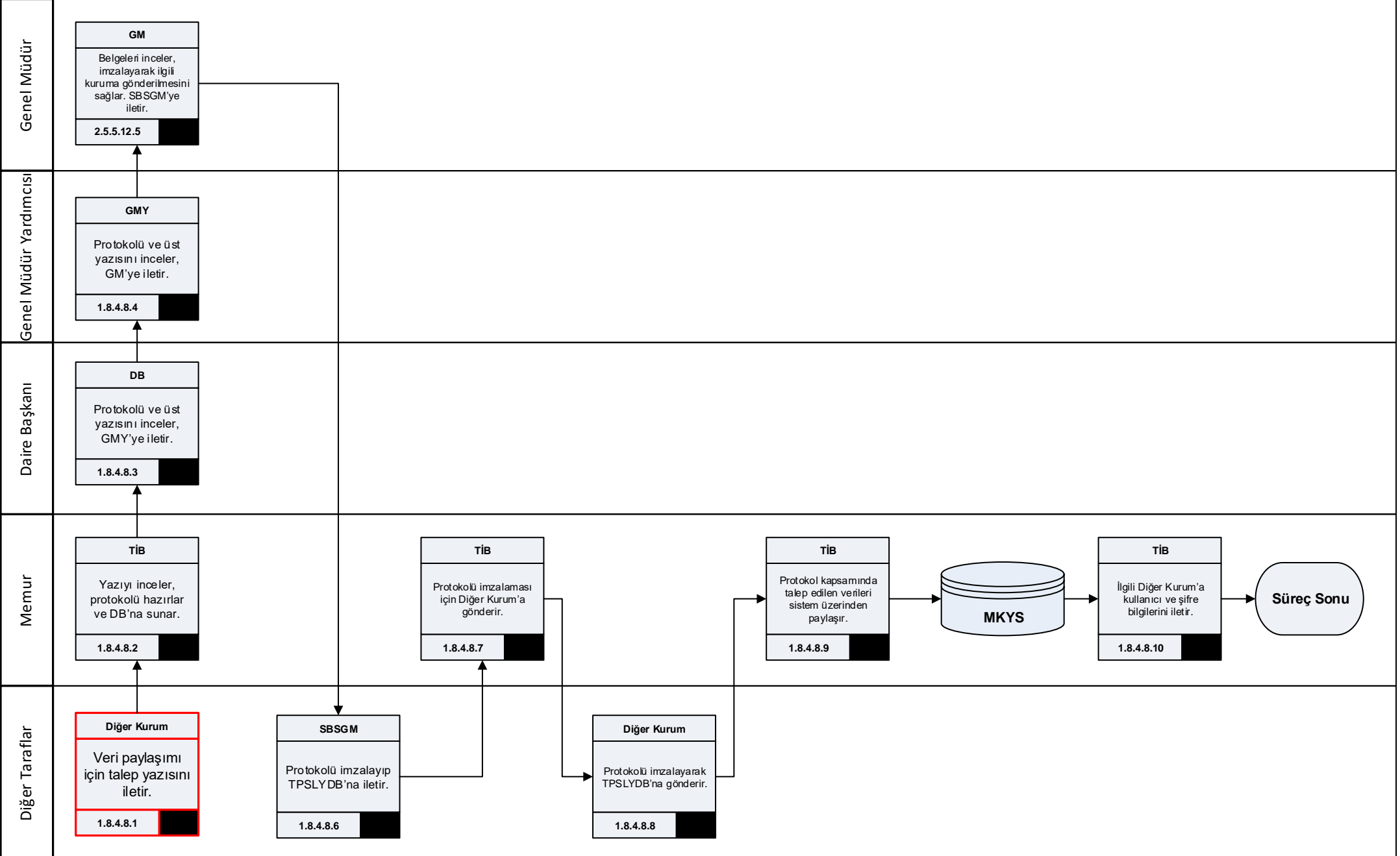

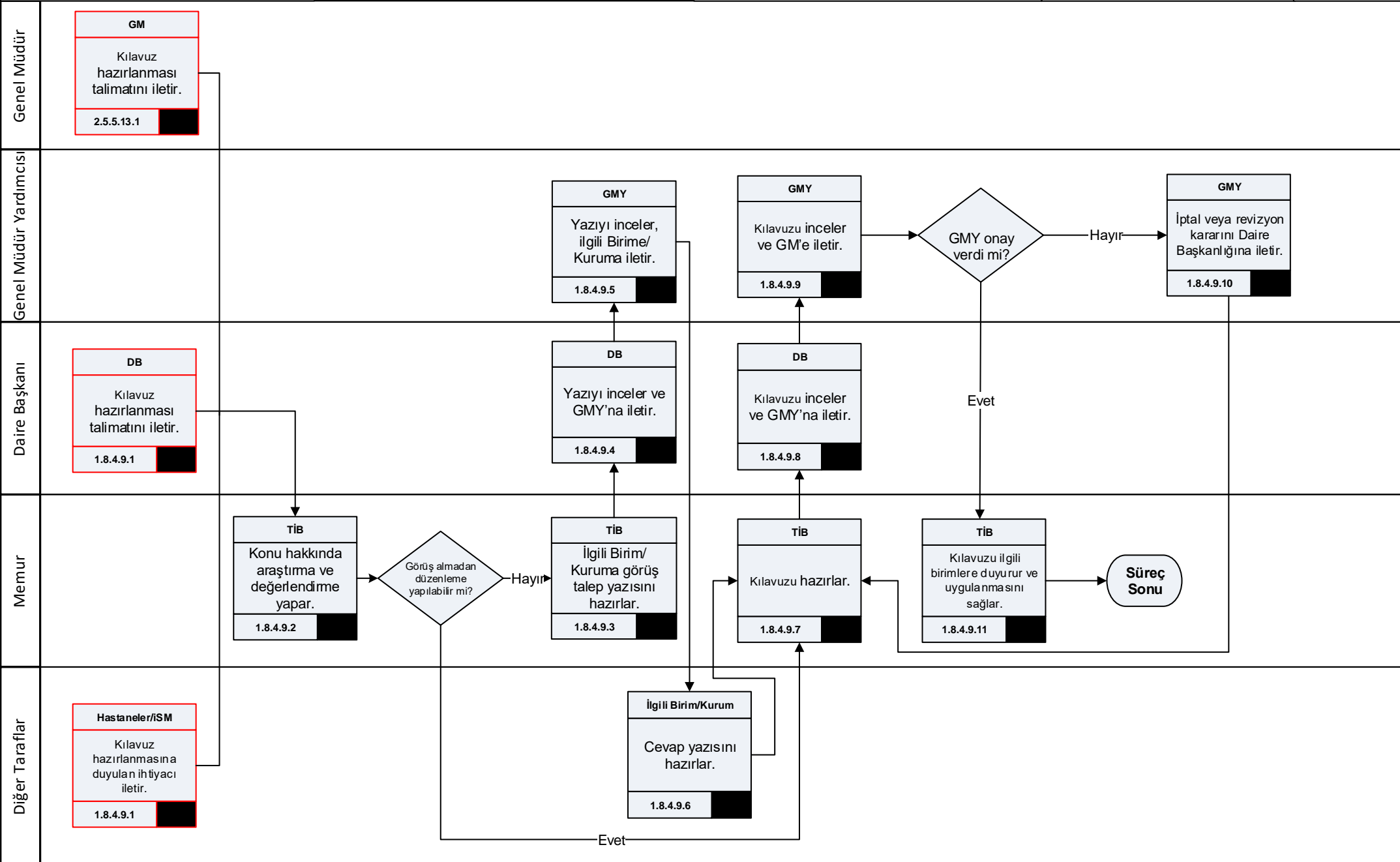

Taşınır İşlemleri Birimi Süreç No.: 1.8.4.10	Tanımlama: MKYS-HBYS Entegrasyon Başvurularının Değerlendirilmesi	Hazırlayan: Tedarik Planlama, Stok ve Lojistik Yönetimi Dairesi Başkanlığı	Hazırlama Tarihi: 06.04.2018 Onaylama Tarihi:	Versiyon No:1
---	---	--	--	---------------

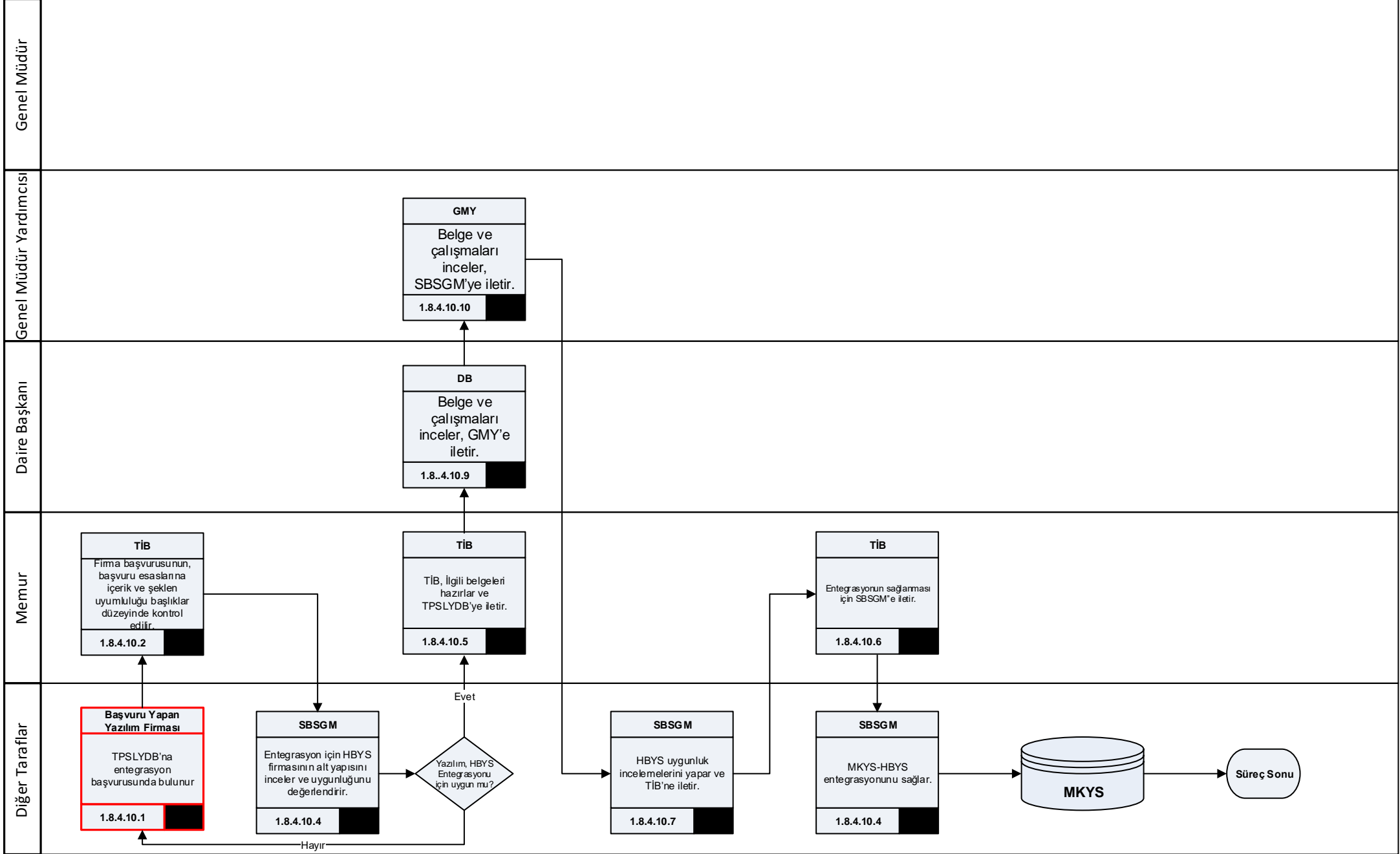

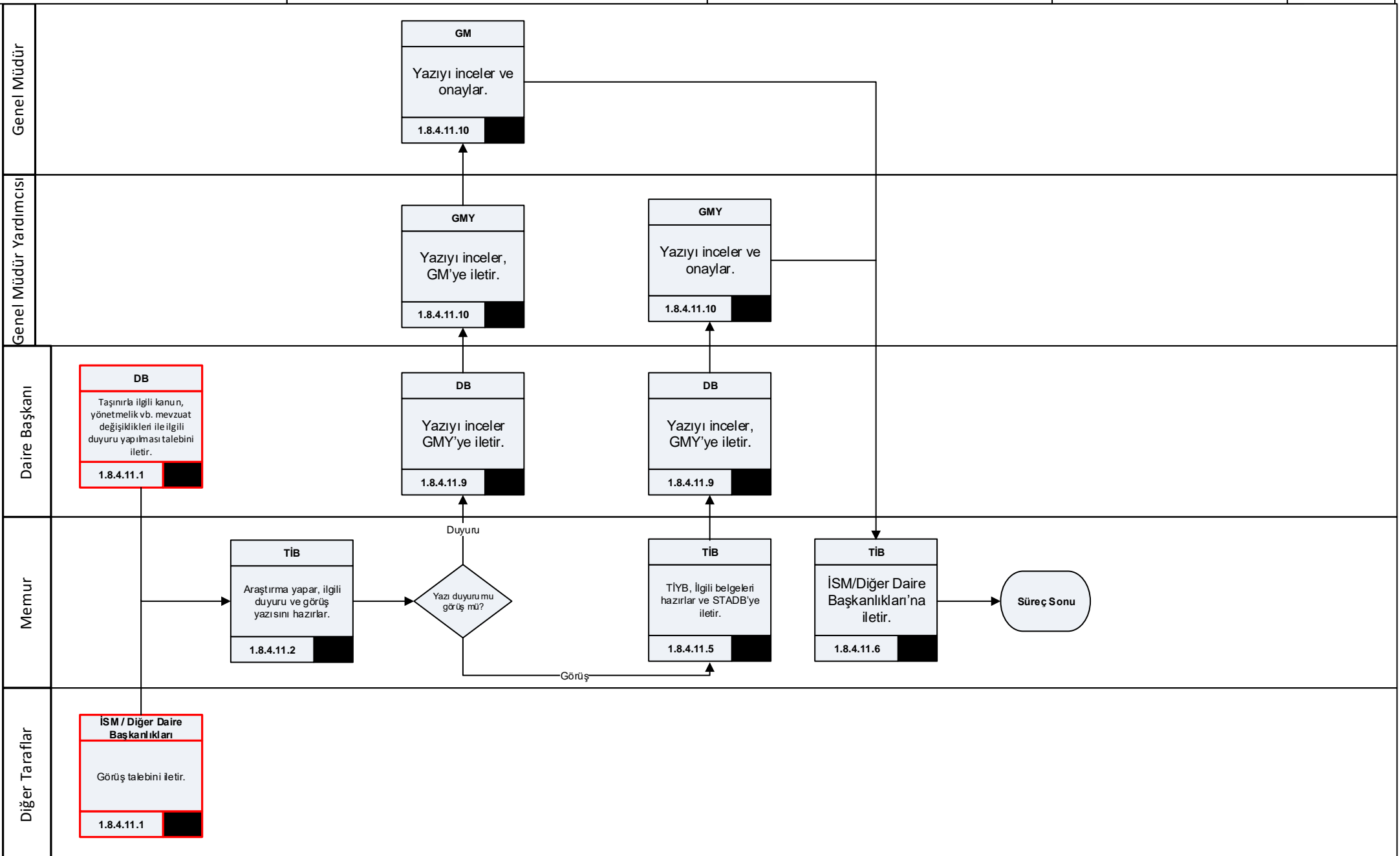

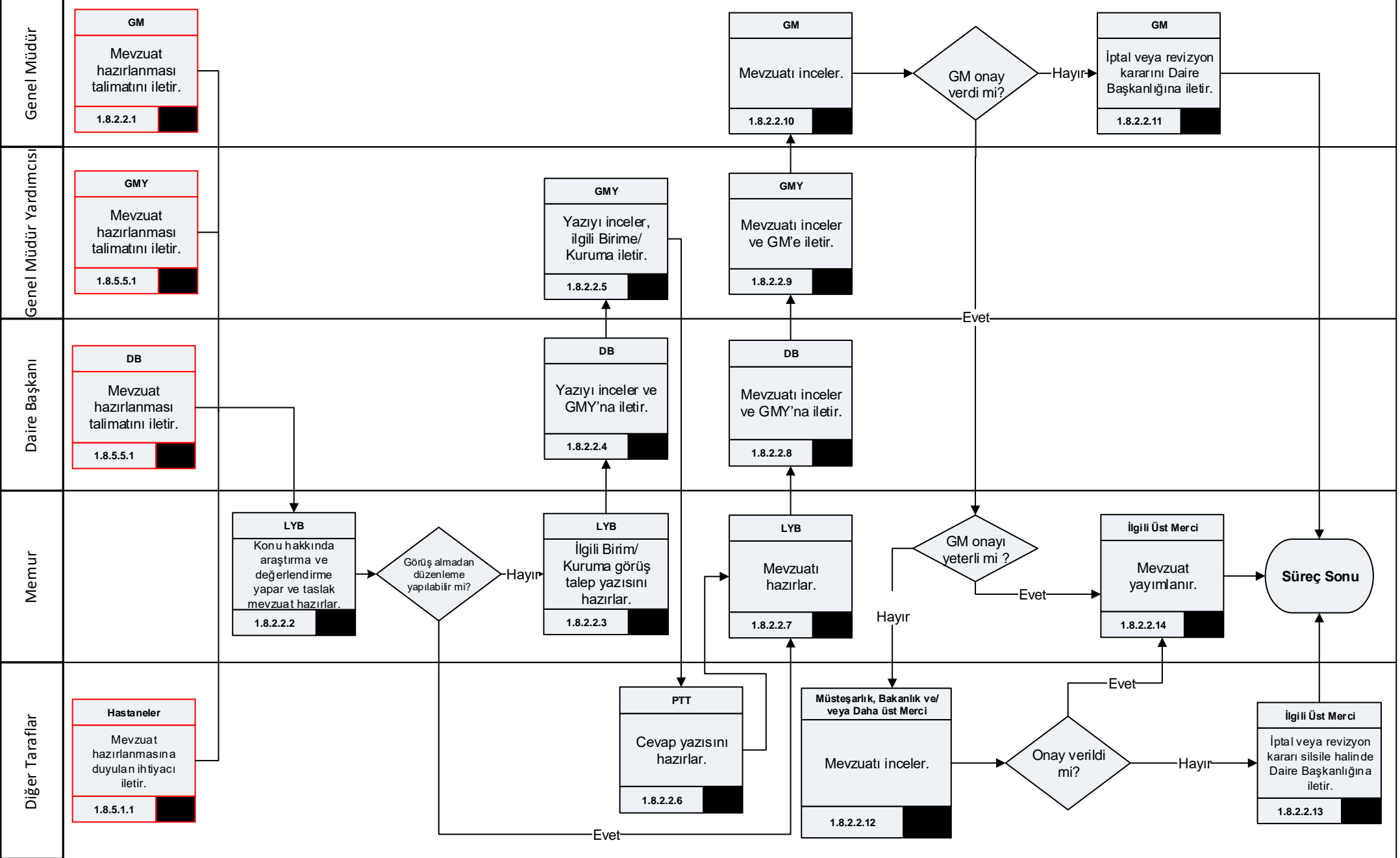

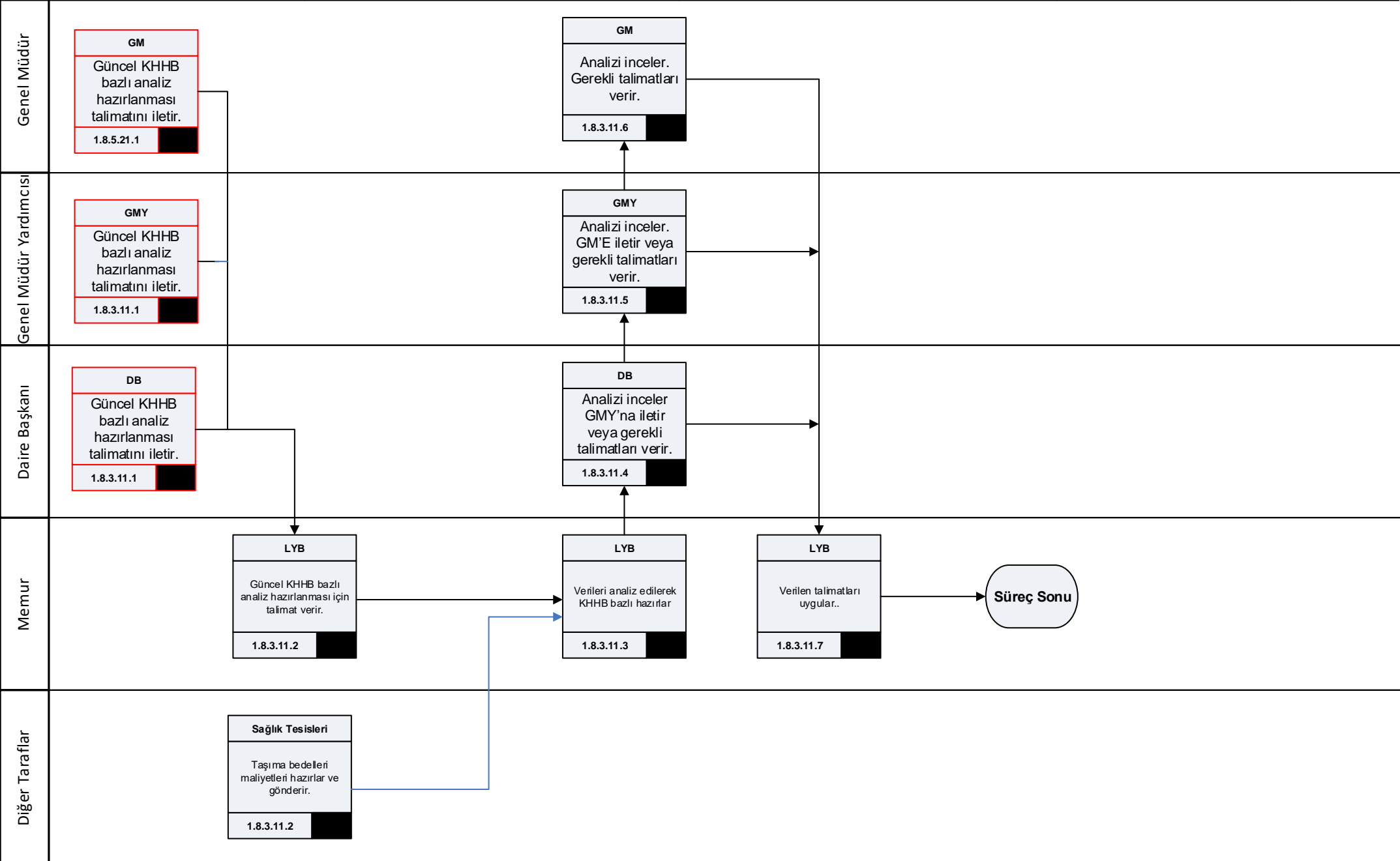

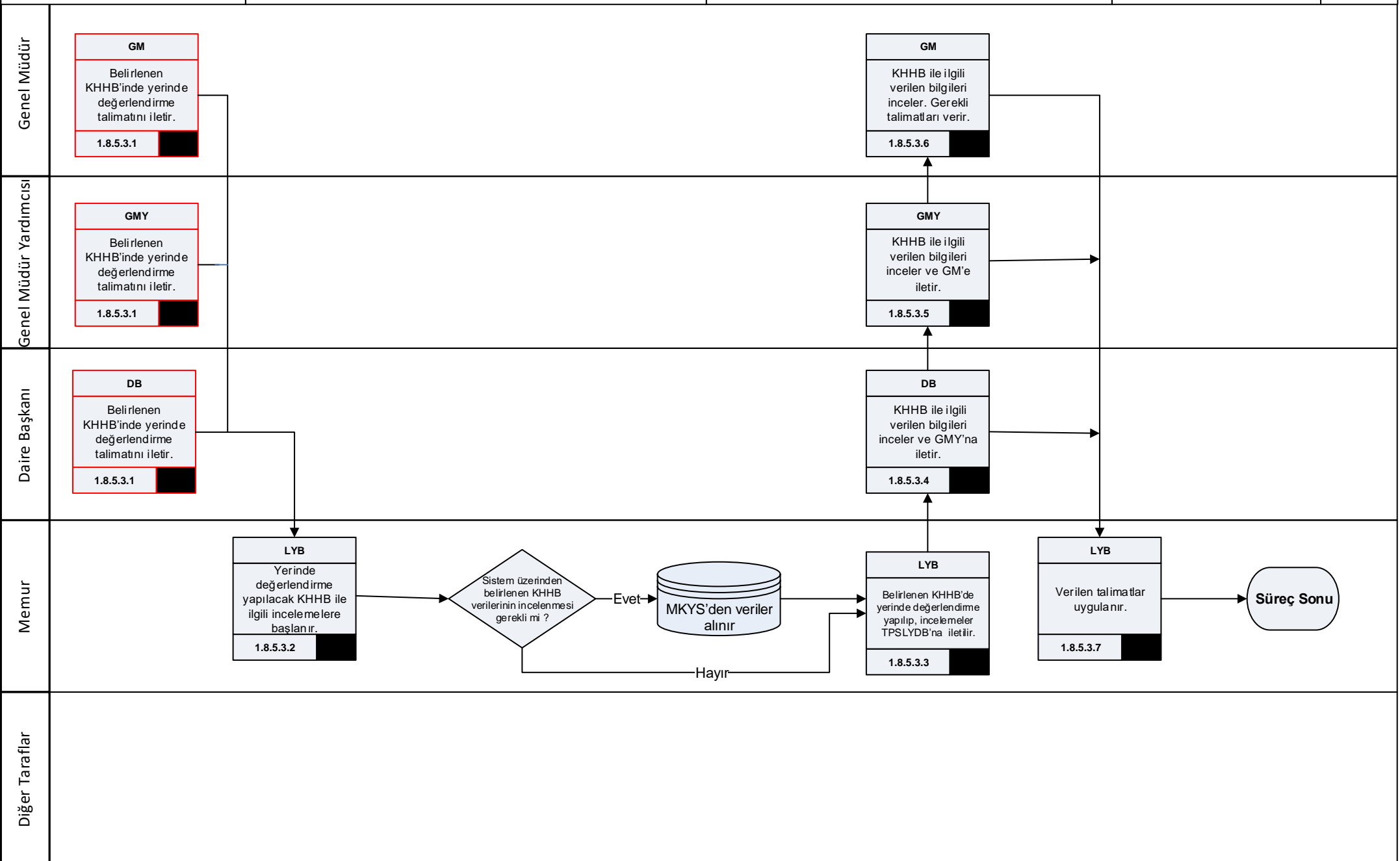

Lojistik Yönetim Birimi Süreç No.:1.8.5.4	Tanımlama: Verimlilik Gözlemlerinde Personel Görevlendirilmesi	Hazırlayan: Tedarik Planlama, Stok ve Lojistik Yönetimi Dairesi Başkanlığı	Hazırlama Tarihi: 06.04.2018 Onaylama Tarihi:	Versiyon No:1
--	--	--	--	---------------

Genel Müdür	
Genel Müdür Yardımcısı	

Daire Başkanı	
---------------	--

Memur	
-------	--

Diger Taraflar	
----------------	--

DB
Verimlilik gözlemine gidilecek belirlenmiş sağlık tesisleri ve tarihleri için ekip oluşturma talimatını verir.
1.8.5.4.1

LYB
Verimlilik gözlemlerinde TPSLYB adına görevlendirilecek olan eğitilmiş personel ile iletişime geçilir.
1.8.5.4.2

Kişi belirlenen tarihlere uygun mu?

LYB
Kişi ilgili tarihteki gözlem ekibine dahil edilir.
1.8.5.4.3

LYB
TPSLYDB adına görevlendirilecek olan gözlemci listesi belirlenir.
1.8.5.4.4

LYB
Verimlilik gözlemci listesi Verimlilik ve Kalite Uygulamaları DB iletilir.
1.8.5.4.6

Süreç Sonu

DB
Listeyi inceler, Lojistik Yönetim Birimi'ne iletir.
1.8.5.4.5

Belirlenen liste uygun mu?

Verimlilik ve Kalite Uygulamaları DB
Verimlilik gözlemine gidilecek sağlık tesisleri ve tarihleri belirler.
1.8.5.4.1

Hayır

Hayır

Evet

Evet

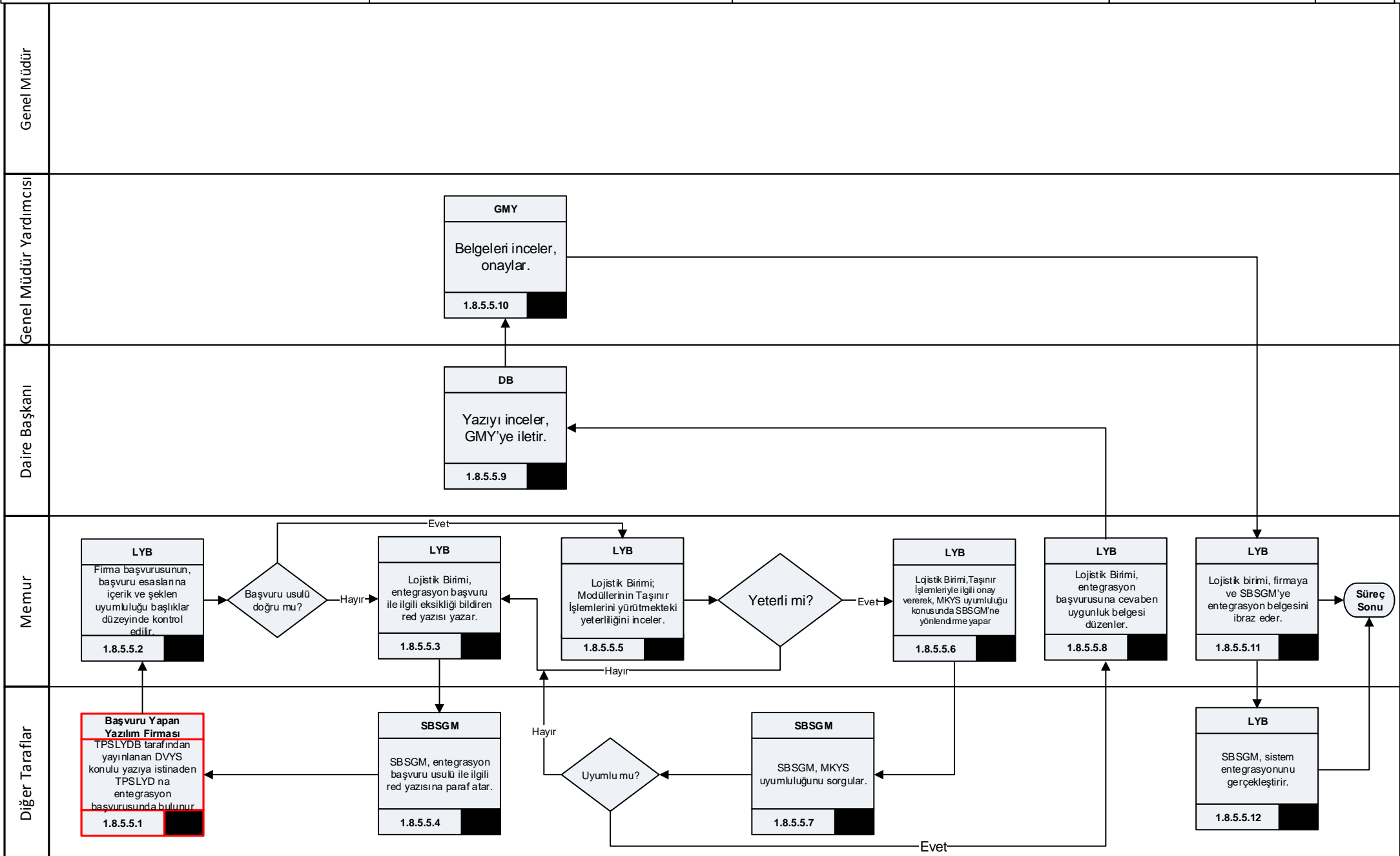

Lojistik Yönetim Birimi
Süreç No.: 1.8.5.6

Tanımlama: Ayniyat Dayanlı Taşınır ve Tüketim
Malzemelerinin Tanımlanması

Hazırlayan: Tedarik Planlama, Stok ve Lojistik Yönetimi
Dairesi Başkanlığı

Hazırlama Tarihi: 06.04.2018
Onaylama Tarihi:

Versiyon
No:1

